

**PowerLite® S6+/78/W6+
Projektor multimídia**

Manual do usuário

Informações importantes sobre segurança

AVISO: Nunca olhe diretamente para as lentes do projetor quando a lâmpada estiver acesa, pois a luz forte poderá prejudicar seus olhos. Jamais deixe que crianças também o façam. Nunca abra as tampas do projetor, exceto as da lâmpada e do filtro. A voltagem elétrica do interior do projetor é perigosa e pode causar ferimentos graves. Exceto nos casos especificamente explicados neste *Manual do usuário*, não tente efetuar reparos no produto. A manutenção do equipamento deve ser realizada somente por profissionais de assistência técnica devidamente qualificados.

AVISO: O projetor e seus acessórios são fornecidos em embalagens plásticas. Para evitar o risco de sufocamento, mantenha essas embalagens fora do alcance de crianças.

Cuidado: Nunca toque diretamente na nova lâmpada quando for substituí-la, pois resíduos invisíveis deixados pela oleosidade de suas mãos podem reduzir o tempo de vida útil da lâmpada. Utilize um pedaço de pano ou luvas para manuseá-la.

Avisos sobre direitos autorais

Todos os direitos reservados. Nenhuma parte desta publicação pode ser reproduzida, armazenada em sistemas de recuperação ou transmitida de alguma forma ou meio eletrônico, mecânico, fotocópia, gravação ou qualquer outro sem a autorização prévia por escrito da Seiko Epson Corporation. As informações aqui contidas devem ser usadas apenas com este produto Epson. A Epson não se responsabiliza pela aplicação das informações aqui contidas a outros produtos.

Nem a Seiko Epson Corporation nem suas subsidiárias serão responsáveis perante o comprador do produto ou terceiros por danos, perdas, encargos ou despesas incorridos pelo comprador ou terceiros, em consequência de: acidentes, uso indevido ou abuso deste produto; consertos ou modificações e alterações não autorizadas ou (exceto nos EUA) o não-cumprimento das instruções de uso e manutenção da Seiko Epson Corporation.

A Seiko Epson Corporation isenta-se da responsabilidade por danos ou problemas decorrentes da utilização de qualquer produto opcional ou suprimentos que não possuam a designação “produtos originais” ou “produtos Epson aprovados” por parte da Seiko Epson Corporation.

Copyright do software:

Este produto usa software livre, assim como software de propriedade desta empresa.

As informações a seguir referem-se ao software livre utilizado por este produto.

A partir deste ponto, cada autor, suas condições, e assim por diante são descritos sem alterações. Além disso, não há garantias para o software livre, devido às características do software livre que já foi utilizado neste produto; quaisquer problemas neste produto (inclusive problemas originados pelo software livre em questão) não exercem influência sobre as condições da garantia (garantia expressa por escrito) emitida por esta empresa.

(1) libjpeg

© 1991-1998 Thomas G. Lane.

This software is based in part on the work of the Independent JPEG Group.

(2) libpng

© 1998-2004 Glenn Randers-Pehrson

© 1996-1997 Andreas Dilger

© 1995-1996 Guy Eric Schalnat, Group 42, Inc.

(3) zlib

© 1995-2003 Jean-loup Gailly and Mark Adler

Marcas comerciais

Epson e Instant Off são marcas registradas e Exceed Your Vision é logomarca registradas da Seiko Epson Corporation.

SizeWise é marca registrada da Epson America, Inc.

Pixelworks, DNX e o logotipo da DNX são marcas comerciais da Pixelworks, Inc.

HDMI, o logotipo da HDMI e High-Definition Multimedia Interface são marcas comerciais ou registradas da HDMI Licensing, LLC.

Aviso geral: Outros nomes de produtos são usados neste manual somente para fins de identificação e podem ser marcas comerciais de seus respectivos proprietários. A Epson renuncia a todo e qualquer direito sobre essas marcas.

Estas informações estão sujeitas a alteração sem prévio aviso.

C

Conteúdo

<i>Bem-vindo</i>	9
Uso da documentação	10
Como obter mais informações	11
Garantia	11
Acessórios opcionais	12

1

<i>Instalação do projetor</i>	13
Remoção do projetor da embalagem	14
Componentes adicionais	15
Posicionamento do projetor	15
Opções de posicionamento do projetor	20
Conexão ao computador	21
Conexão a uma porta USB	21
Conexão a uma porta VGA de computador	23
Conexão a equipamento de vídeo	24
Conexão de fontes de vídeo HDMI (apenas no PowerLite W6+)	25
Conexão a fontes de vídeo composto	26
Conexão de fontes S-Video	27
Conexão de fontes de vídeo componente	27
Conexão de fontes de vídeo RGB	29
Conexão de monitor externo (apenas no PowerLite S6+, PowerLite 78)	30
Reprodução de sons pelo projetor	31
Conexão a uma câmera digital ou outro dispositivo USB (apenas PowerLite W6+)	32
Inserção de um cartão SD (apenas no PowerLite W6+)	33

Ligar e desligar o projetor	35
Uso da função Força Direta On	37
Desligamento do projetor	37

2

<i>Exibição e ajuste de imagens</i>	39
Seleção da fonte da imagem	40
Ajuste da imagem	41
Ajuste da posição da imagem	41
Ajuste do formato da imagem	42
Foco e ampliação/redução da imagem	44
Seleção do modo de cor	45
Redimensionamento de imagens de vídeo	46

3

<i>Apresentação com o controle remoto</i>	49
Uso do controle remoto	50
Controle de imagem e som	50
Desativação de imagem e som	50
Interrupção da ação	51
Ampliação da imagem	51
Controle do volume	52
Operação do computador com o controle remoto	53
Apresentações de um Slideshow (apenas no PowerLite W6+)	55
Iniciar uma apresentação	55
Seleção das opções de exibição de uma apresentação de slides	57

4	<i>Ajuste preciso do projetor</i>	59
	Uso do sistema de menus	60
	Restauração das configurações padrão.	61
	Ajuste da imagem	62
	Ajuste dos parâmetros do sinal	64
	Personalização dos recursos do projetor.	66
	Personalização da fonte de energia e da operação do equipamento.	67
	Uso dos recursos de segurança do projetor	69
	Ativação de Protec. palavra-passe	70
	Criação da tela inicial personalizada	72
	Desativação dos botões do projetor.	74
	Uso do bloqueio de segurança	75

5	<i>Manutenção do projetor</i>	77
	Limpeza das lentes	78
	Limpeza do gabinete do projetor.	78
	Limpeza do filtro de ar	79
	Substituição do filtro de ar	80
	Troca da lâmpada	81
	Reinicialização do temporizador da lâmpada	83
	Verificação do uso da lâmpada	84
	Substituição das pilhas do controle remoto	85
	Transporte do projetor	86

6	<i>Solução de problemas</i>	87
	Como usar a ajuda exibida na tela.	88
	Verificação do status do projetor.	89
	Como proceder quando os indicadores luminosos de status se acendem.	89
	Resolução de problemas operacionais do projetor	91
	Problemas de imagem ou de som	92

Resolução de problemas no controle remoto	99
Onde obter ajuda	100
Converse com um representante de suporte	100

A <i>Especificações técnicas</i>	101
---	-----

B <i>Avisos</i>	111
Instruções de segurança importantes	111
Declaração de conformidade com a FCC	114
Garantia e centros de serviço	115
Termo de garantia limitada	115
 <i>Índice remissivo</i>	 125

B Bem-vindo

O PowerLite® S6+/78/W6+ é um projetor leve, compacto e fácil de usar com um alto-falante integrado. Oferece até 2200 lúmens (PowerLite S6+/PowerLite 78) ou 2000 lúmens (PowerLite W6+) de saída de luz branca e colorida (brilho). Também oferece resolução nativa SVGA (PowerLite S6+), XGA (PowerLite 78) ou WXGA (PowerLite W6+). É possível realizar correções em uma ampla variedade de computadores e fontes de vídeo. Também é possível projetar a partir de unidades USB ou cartões SD™ (somente no PowerLite W6+).

O projetor oferece os seguintes recursos de fácil configuração, controle e segurança:

- **Configuração “Plug n’ Project”** — projeção USB, sem complicações em uma única etapa
- **Qualidade ultra HD com um único cabo** — conexão HDMI de áudio e vídeo (apenas no PowerLite W6+)
- **Apresentações de slides sem necessidade de um computador** — slot para cartões SD e porta USB (apenas no PowerLite W6+)
- **Controle rápido e conveniente** — desligamento automático, modo de repouso, recurso Instant Off®/On
- **Ajuste fácil da imagem** — ultra flexível, correção automático de efeito trapézio e zoom digital (apenas no PowerLite 78/PowerLite W6+)
- **Substituição de filtro com um único toque**
- **Acesso na parte superior para fácil instalação da lâmpada**

- **Recursos de segurança** — proteção com senha, logotipo do usuário, trava dos botões do projetor, instalação do cabo de segurança (cabo não incluído) e um slot para uma trava de segurança Kensington® opcional

Aperfeiçoamentos adicionais:

- Taxa de contraste de 2000:1 (com a opção **Iris Automática** ativada) e exibição de imagens vibrantes
- Tampa integrada da lente (tampa deslizante de **AV Mute**) impossível de perder
- Lâmpada com baixo consumo de energia e de longa duração, com opções de baixa e alta luminosidade
- Capacidade de projetar slides do PowerPoint® sem um computador enquanto visualiza anotações e controles na tela do computador (apenas no PowerLite W6+)
- Maleta para transporte inclusa

Uso da documentação

Este manual contém todas as informações necessárias para a instalação e uso do projetor. Siga estas orientações ao ler a documentação:

- As advertências devem ser obedecidas com cuidado para evitar danos pessoais.
- Os avisos de cuidado devem ser observados para evitar danos ao equipamento.
- As observações contêm informações importantes sobre o projetor.
- As sugestões contêm dicas de projeção adicionais.

Como obter mais informações

Precisa de dicas sobre como fazer suas apresentações? Dicas práticas para instalar o projetor? Aqui você encontra a ajuda de que necessita:

- ***Pôster*** Guia de instalação
Proporciona informações sobre como conectar cabos ao projetor, instruções para exibição e ajuste da imagem e informações para resolução de problemas.
- **Sistema de ajuda interno**
Oferece assistência para problemas comuns. Disponível através do botão ? Help no projetor ou no controle remoto. Consulte a página 88 para obter mais detalhes.
- **www.suporte-epson.com.br**
Faça o download das FAQs (perguntas freqüentes) e envie mensagem de e-mail para o serviço de suporte da Epson.

Garantia

Seu projetor possui uma garantia básica de dois anos e uma garantia de 90 dias para a lâmpada que lhe permite projetar confiança. Para obter detalhes, consulte a garantia fornecida com o projetor.

Acessórios opcionais

Para ampliar as possibilidades de uso do projetor, a Epson oferece os seguintes acessórios opcionais:

Produto	Nº de peça
Lâmpada de reposição	V13H010L41
Filtro de ar de reposição	V13H134A13
Armação universal para montagem do projetor no teto	ELPMBPJF
Avançado sistema de montagem do projetor no teto com engrenagem de precisão	ELPMBPRG
Sistema de montagem do projetor no teto de alta segurança	ELPMBATA
Kit de canaletas ajustáveis para montagem em teto	ELPMBP01
Kit de placas de teto falso	ELPMBP02
Placa de teto estrutural redonda	ELPMBP03
Coluna de extensão ajustável (tubo) 8" - 11"	ELPMBC01
Trava de segurança Kensington	ELPSL01
Cabo de vídeo componente-para-VGA	ELPKC19
Cabo de S-Video	ELPSV01
Amplificador de distribuição	ELPDA01
Câmera para apresentação de imagens (ELPDC05)	V12H162020
Câmera para documento DC-10s	ELPDC10S
Maleta flexível para transporte (apenas para o projetor)	V12H00160
Maleta de ombro maleável para o projetor e notebook	ELPKS61
Maleta flexível com rodinhas para transporte	ELPKS62
Maleta para transporte com rodinhas e estrutura rígida	ELPKS58
Mochila Swiss Gear®	ELPKS63

É possível adquirir telas, malas para transporte ou outros acessórios de uma revenda autorizada Epson. Para localizar o revendedor mais próximo, ligue para a Epson, como descrito na página 100.

1 *Instalação do projetor*

Este capítulo dá informações sobre como desembalar o projetor e conectá-lo a um notebook ou computador de mesa e/ou equipamento de vídeo, como videocassetes, reprodutores de DVD ou câmeras de vídeo.

O projetor poderá também ser conectado a dispositivos de armazenamento USB ou câmera digital. Também é possível projetar a partir de um cartão SD inserido (somente no PowerLite W6+).

Siga as instruções deste capítulo sobre:

- Remoção do projetor da embalagem
- Posicionamento do projetor
- Conexão ao computador
- Conexão do projetor a equipamentos de vídeo
- Conexão de monitor externo (apenas nos PowerLite S6+ e PowerLite 78)
- Reprodução de sons pelo projetor
- Conexão a uma câmera digital ou outro dispositivo USB (apenas no PowerLite W6+)
- Inserção de um cartão SD (apenas no PowerLite W6+)
- Ligar e desligar o projetor

Remoção do projetor da embalagem

Depois de desembalar o projetor, confira se recebeu todos os itens indicados a seguir:

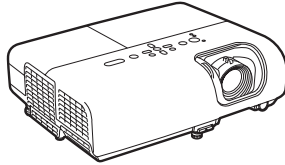

Projetor

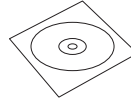

CD-ROM com o manual do projetor



Adesivo de aviso de proteção por senha

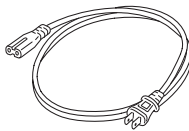

Cabo de alimentação

Controle remoto



PowerLite S6+/
PowerLite 78



2 pilhas AA (para o controle remoto)

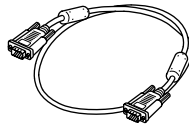

Cabo VGA para computador



PowerLite W6+

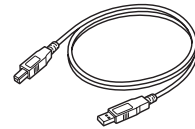

Cabo USB

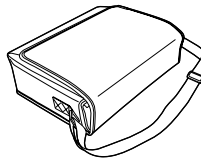

Maleta para transporte

Guarde a embalagem para utilizá-la posteriormente, caso seja necessário transportar o projetor. Use sempre a embalagem original (ou equivalente) quando for necessário transportar o equipamento para outro lugar. Consulte a página 86 para obter instruções sobre transporte. (Para transportar o projetor manualmente, use a maleta para transporte.)

Componentes adicionais

Dependendo da maneira como planeja usar o projetor, talvez seja necessário usar componentes adicionais:

- Para receber sinal HDMI de seu dispositivo de vídeo, precisará de um cabo HDMI (apenas no PowerLite W6+). É possível que seu equipamento de vídeo contenha um cabo apropriado.
- Para receber o sinal de vídeo componente de um reprodutor de DVD ou outro dispositivo de vídeo, será necessário um cabo de vídeo componente-para-VGA. É possível que seu equipamento de vídeo contenha um cabo apropriado.
- Para receber sinais de S-vídeo, é necessário adquirir um cabo S-vídeo. É possível que seu equipamento de vídeo contenha um cabo apropriado. Pode também adquiri-lo em uma loja de eletrônicos. Consulte a “Acessórios opcionais”, na página 12.
- Para receber sinal de áudio, será necessário um cabo de áudio do tipo RCA com dois plugues machos ou um cabo adaptador para mini-tomada estéreo.

Posicionamento do projetor

Se o projetor ainda não estiver instalado na sala onde será usado, a melhor opção será colocá-lo sobre uma mesa em frente à tela. Isso lhe permitirá ficar na frente da sala, voltado para o público e ainda suficientemente perto do equipamento para controlá-lo.

Tenha em mente estas considerações ao posicionar o projetor:

- Coloque o projetor sobre uma superfície plana e firme.
- Verifique se existe espaço suficiente para ventilação em volta e embaixo do equipamento.

- O projetor deve ficar a uma distância máxima de 1,8 m de alguma tomada elétrica ou extensão aterrada.

O tamanho da imagem aumenta com a distância, mas pode variar dependendo da relação de aspecto (forma da imagem), de como é aplicado zoom na imagem e se a imagem foi ajustada com outras configurações. Use as figuras e tabelas a seguir para ajudá-lo a determinar a distância de projeção.

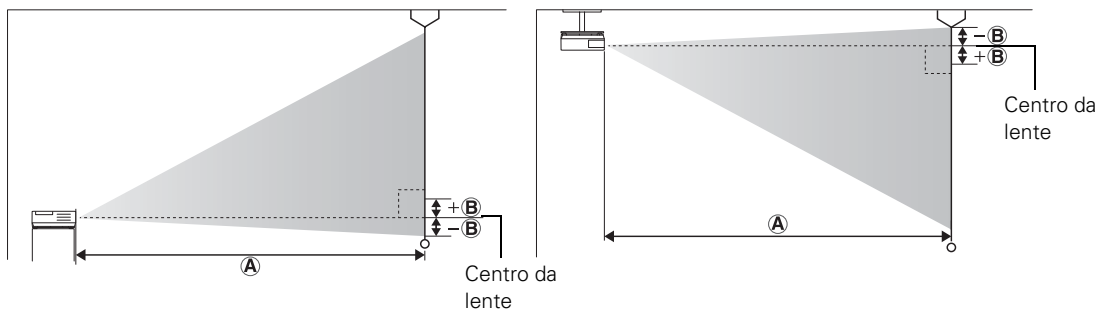

PowerLite S6+ (imagens 4:3)

Tamanho da tela	Distância da projeção (A) Wide a Tele	Deslocamento (B) Wide a Tele
30 pol. (76 cm)	87 cm a 119 cm	-4 cm a +2 cm
50 pol. (127 cm)	147 cm a 200 cm	-7 cm a +4 cm
60 pol. (152 cm)	177 cm a 240 cm	-9 cm a +4 cm
70 pol. (178 cm)	207 cm a 281 cm	-10 cm a +5 cm
80 pol. (203 cm)	237 cm a 321 cm	-11 cm a +6 cm
100 pol. (254 cm)	297 cm a 402 cm	-14 cm a +7 cm
150 pol. (381 cm)	447 cm a 605 cm	-22 cm a +11 cm
200 pol. (508 cm)	597 cm a 807 cm	-29 cm a +15 cm
300 pol. (762 cm)	897 cm	-43 cm
3520 pol. (813 cm)	1.047 cm	-50 cm

PowerLite S6+ (imagens 16:9)

Tamanho da tela	Distância da projeção (A) Wide a Tele	Deslocamento (B) Wide a Tele
30 pol. (76 cm)	95 cm a 130 cm	+2 cm a +9 cm
50 pol. (127 cm)	161 cm a 218 cm	+3 cm a +14 cm
60 pol. (152 cm)	193 cm a 262 cm	+3 cm a +17 cm
70 pol. (178 cm)	226 cm a 306 cm	+4 cm a +20 cm
80 pol. (203 cm)	259 cm a 350 cm	+4 cm a +23 cm
100 pol. (254 cm)	324 cm a 438 cm	+5 cm a +29 cm
150 pol. (381 cm)	487 cm a 659 cm	+8 cm a +43 cm
200 pol. (508 cm)	651 cm a 880 cm	+10 cm a +57 cm
300 pol. (762 cm)	978 cm	+15 cm
320 pol. (813 cm)	1.043 cm	+16 cm

PowerLite 78 (imagens 4:3)

Tamanho da tela	Distância da projeção (A) Wide a Tele	Deslocamento (B)
30 pol. (76 cm)	84 cm a 101 cm	-5 cm
40 pol. (102 cm)	113 cm a 136 cm	-6 cm
50 pol. (127 cm)	142 cm a 171 cm	-8 cm
60 pol. (152 cm)	171 cm a 206 cm	-10 cm
80 pol. (203 cm)	229 cm a 275 cm	-13 cm
100 pol. (254 cm)	287 cm a 345 cm	-16 cm
150 pol. (381 cm)	432 cm a 519 cm	-24 cm
200 pol. (508 cm)	577 cm a 693 cm	-32 cm
250 pol. (635 cm)	722 cm a 867 cm	-40 cm
300 pol. (762 cm)	867 cm a 1.041 cm	-48 cm

PowerLite 78 (imagens 16:9)

Tamanho da tela	Distância da projeção (A) Wide a Tele	Deslocamento (B)
28 pol. (71 cm)	85 cm a 102 cm	+1 cm
30 pol. (76 cm)	91 cm a 110 cm	+1 cm
40 pol. (102 cm)	123 cm a 148 cm	+1 cm
50 pol. (127 cm)	155 cm a 186 cm	+2 cm
60 pol. (152 cm)	186 cm a 224 cm	+2 cm
80 pol. (203 cm)	249 cm a 300 cm	+3 cm
100 pol. (254 cm)	313 cm a 376 cm	+3 cm
150 pol. (381 cm)	471 cm a 566 cm	+5 cm
200 pol. (508 cm)	629 cm a 755 cm	+7 cm
250 pol. (635 cm)	787 cm a 945 cm	+9 cm
275 pol. (699 cm)	866 cm a 1.040 cm	+10 cm

PowerLite W6+ (imagem 16:10)

Tamanho diagonal da tela	Distância da projeção (A) Wide a Tele
27 pol. (69 cm)	84 cm a 101 cm
30 pol. (72 cm)	94 cm a 113 cm
40 pol. (102 cm)	126 cm a 152 cm
50 pol. (127 cm)	158 cm a 191 cm
60 pol. (152 cm)	191 cm a 230 cm
80 pol. (203 cm)	255 cm a 307 cm
100 pol. (254 cm)	320 cm a 385 cm
150 pol. (381 cm)	482 cm a 579 cm
200 pol. (508 cm)	644 cm a 774 cm
250 pol. (635 cm)	806 cm a 968 cm

PowerLite W6+ (imagem 4:3)

Tamanho da tela	Distância da projeção (A) Wide a Tele
27 pol. (69 cm)	84 cm a 102 cm
30 pol. (72 cm)	106 cm a 129 cm
40 pol. (102 cm)	143 cm a 173 cm
50 pol. (127 cm)	180 cm a 217 cm
60 pol. (152 cm)	216 cm a 260 cm
70 pol. (178 cm)	253 cm a 304 cm
80 pol. (203 cm)	290 cm a 348 cm
100 pol. (254 cm)	363 cm a 436 cm
150 pol. (381 cm)	546 cm a 656 cm
200 pol. (508 cm)	729 cm a 876 cm
235 pol. (597 cm)	857 cm a 1.030 cm

PowerLite W6+ (imagem 16:9)

Tamanho da tela	Distância da projeção (A) Wide a Tele	Deslocamento (B)
27 pol. (69 cm)	86 cm a 104 cm	+2 cm
30 pol. (72 cm)	96 cm a 116 cm	+2 cm
40 pol. (102 cm)	130 cm a 156 cm	+3 cm
50 pol. (127 cm)	163 cm a 196 cm	+3 cm
60 pol. (152 cm)	196 cm a 236 cm	+4 cm
70 pol. (178 cm)	229 cm a 276 cm	+5 cm
80 pol. (203 cm)	263 cm a 316 cm	+6 cm
100 pol. (254 cm)	329 cm a 396 cm	+7 cm
150 pol. (381 cm)	495 cm a 596 cm	+10 cm
200 pol. (508 cm)	662 cm a 795 cm	+14 cm
260 pol. (660 cm)	861 cm a 1.035 cm	+18 cm

observação

Depois de posicionar o projetor, é possível conectar um dispositivo antifurto Kensington MicroSaver® à porta de bloqueio do projetor. É possível adquiri-lo através da Epson; consulte a página 12.

Opções de posicionamento do projetor

Ao projetar pela frente, o ideal seria colocar o projetor diretamente de frente para o centro da tela, voltado diretamente para ela. A base da lente deve estar aproximadamente no nível da parte inferior da tela.

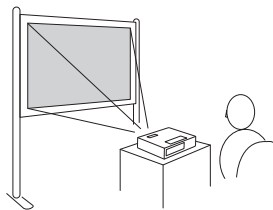

Projeção frontal

Se colocar o projetor abaixo do nível da tela, pode ser necessário incliná-lo para cima estendendo o pé frontal ajustável. Incliná-lo faz com que a imagem apresente uma distorção em forma de trapézio, mas é possível corrigi-la pressionando os botões no projetor. Consulte a página 42 para obter informações detalhadas sobre a correção da forma da imagem.

É possível instalar o projetor em três outros arranjos de exibição: projeção do teto, retroprojeção em uma tela semi-transparente ou no teto para retroprojeção.

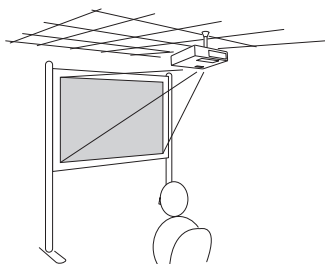

Projeção no teto

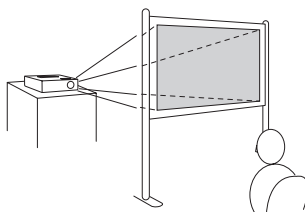

Retroprojeção

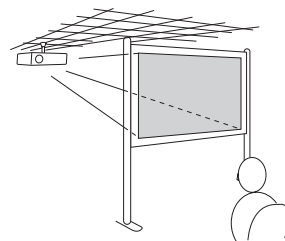

Retroprojeção no teto

Para projetar do teto, será necessário dispor de um suporte opcional para montagem no teto (consulte a página 12). Também será necessário selecionar os parâmetros de **Projeção** adequados no menu **Alargado** do projetor para orientar corretamente a imagem (consulte a página 68).

Conexão ao computador

É possível conectar o projetor a um computador com o Windows[®], usando a porta USB  TypeB. Isso permite carregar uma cabo leve ao transportar o projetor.

Também é possível conectar o projetor a qualquer computador que tenha uma saída de vídeo padrão (monitor), incluindo modelos de mesa, laptops, Macintosh PowerBook[®], iBook[®], além de dispositivos portáteis. Consulte a página 23 para obter instruções.

Para reproduzir sons pelo projetor, conecte um cabo de áudio (consulte a página 31).

É possível usar o controle remoto como mouse sem fio durante projeções a partir do computador (consulte a página 53).

Conexão a uma porta USB

É possível conectar um computador Windows Vista, XP ou Windows 2000 (SP4) à porta USB  TypeB (quadrada) e projetar a exibição de seu computador. A conexão recomendada USB 2.0 fornece melhor qualidade de imagem e resposta do que a conexão USB 1.1.

Quando conectar um computador à porta USB do projetor pela primeira vez, o software do equipamento será instalado no computador.

1. Siga as instruções que começam na página 35 para ligar o projetor.
2. Verifique se a configuração USB TypeB no menu Alargado do projetor está configurada como USB Display (consulte a página 69).
3. Ligue o computador.

4. Conecte a extremidade quadrada do cabo USB fornecido com o projetor à porta USB  TypeB (quadrada) do projetor.

PowerLite S6+/PowerLite 78

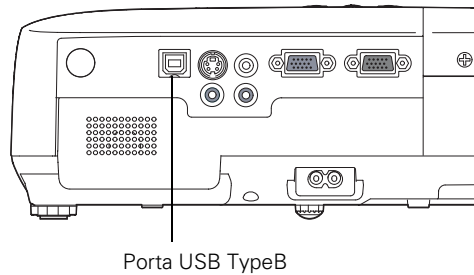

PowerLite W6+

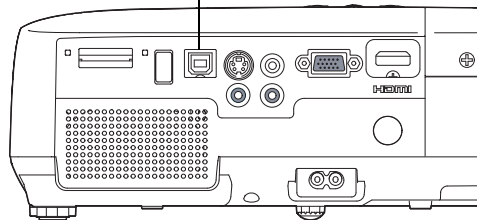

5. Conecte a extremidade achatada do cabo a qualquer porta USB disponível no computador de mesa ou laptop.

As mensagens são exibidas na tela do computador conforme o projetor é reconhecido e o software é instalado automaticamente.

6. Siga as instruções na tela para instalar o software Epson USB Display. Caso o sistema exiba uma advertência de assinatura digital, selecione **Continuar** ou **Continuar assim mesmo**. (Essas instruções só serão exibidas a primeira vez que se conectar.)

Após a instalação do software, a área de trabalho do computador é exibida pelo projetor. É possível alternar para outras fontes de imagem usando o botão **Source Search** ou **Search** no controle remoto ou no projetor.

7. Pode conectar um cabo de áudio opcional para reproduzir som durante a projeção (consulte a página 31).

Quando terminar de fazer as conexões, consulte o Capítulo 2 para saber como exibir e ajustar a imagem.

Ao terminar a projeção do computador, desconecte o cabo USB.

Conexão a uma porta VGA de computador

É possível se conectar ao projetor usando o cabo VGA para computador que acompanha o projetor (a porta do monitor no computador deve ser uma porta D sub de 15 pinos).

1. Conecte uma das extremidades do cabo VGA à porta **Computer (Component Video)** do projetor e a outra extremidade à porta de monitor do computador.

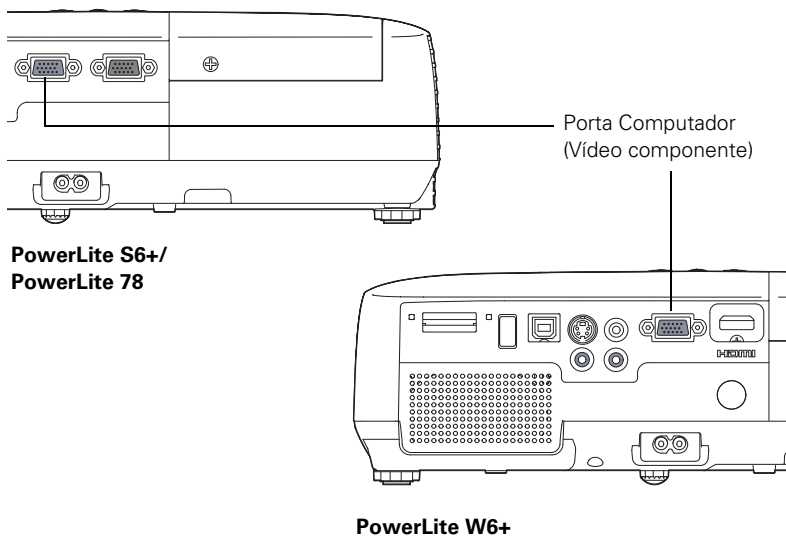

cuidado

Não tente forçar o conector para encaixar na porta quando o formato ou o número de pinos for diferente. Isso poderá danificar a porta ou o conector.

2. Talvez tenha que alterar o parâmetro **Sinal de entrada** no menu Sinal do projetor para RGB (consulte a página 65).
3. Pode conectar um cabo de áudio opcional para reproduzir som durante a projeção (consulte a página 31).

4. É possível usar o controle remoto como mouse sem fio (consulte a página 53).

Quando terminar de fazer as conexões, consulte a página 35 para obter instruções sobre como ligar o projetor e o Capítulo 2 para obter instruções sobre como exibir e ajustar a imagem.

Conexão a equipamento de vídeo

É possível conectar várias fontes de vídeo ao projetor simultaneamente. Antes de começar, examine o equipamento de vídeo para identificar as conexões de saída de vídeo disponíveis:

- Apenas PowerLite W6+: Se seu equipamento de vídeo possui um conector HDMI, consulte a seção “Conexão de fontes de vídeo HDMI (apenas no PowerLite W6+)” na página 25.
- Se seu aparelho de vídeo tiver um conector de saída de vídeo amarelo, tipo RCA, consulte “Conexão a fontes de vídeo composto” na página 26.
- Se o seu equipamento tiver um conector S-Video, veja “Conexão de fontes S-Video” na página 27.
- Se seu reproduzidor de vídeo possui porta de vídeo componente (três conectores identificados como Y/Cb/Cr ou Y/Pb/Pr), consulte a seção “Conexão de fontes de vídeo componente” na página 27.
- Se o seu equipamento tiver uma porta de vídeo RGB, veja “Conexão de fontes de vídeo RGB” na página 29.

Depois de conectar os cabos de vídeo, poderá também conectar um cabo de áudio opcional para reproduzir sons através do projetor; consulte a página 31.

Caso faça a conexão por cabo HDMI (apenas no PowerLite W6+), tanto o vídeo quanto o som serão transferidos e não será necessário conectar cabos adicionais para áudio.

Conexão de fontes de vídeo HDMI (apenas no PowerLite W6+)

Para obter a melhor qualidade de imagem e som, conecte seu equipamento de vídeo à porta HDMI (interface multimídia de alta definição) sempre que possível.

Conecte um cabo HDMI ao conector HDMI no reproduzidor e o conector HDMI ao projetor.

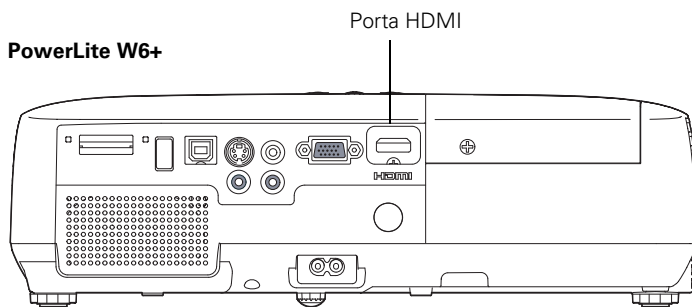

Quando terminar de fazer as conexões, consulte a página 35 para obter instruções sobre como ligar o projetor e o Capítulo 2 para obter instruções sobre como exibir e ajustar a imagem.

observação

Se o cabo HDMI não foi fornecido com o dispositivo de vídeo, é possível adquiri-lo em lojas de produtos eletrônicos.

observação

Se o cabo de vídeo não foi fornecido com o dispositivo de vídeo, é possível adquiri-lo em lojas de produtos eletrônicos.

Conexão a fontes de vídeo composto

1. Se o cabo possui conector RCA, conecte-o à saída de vídeo amarela no reproduutor e à porta amarela Video no projetor.

PowerLite S6+/PowerLite 78

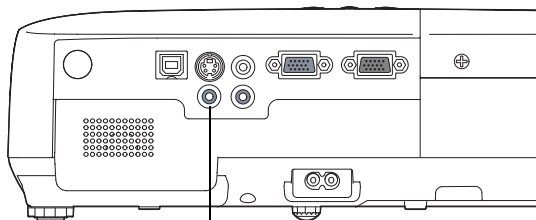

Porta de vídeo

PowerLite W6+

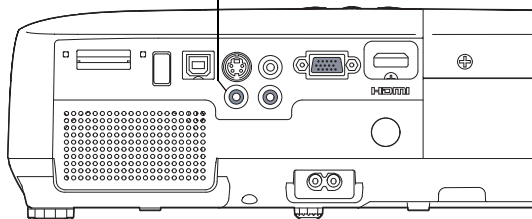

2. Se quiser reproduzir som através do projetor, veja a página 31 para instruções de conexão do cabo de áudio.

Quando terminar de fazer as conexões, consulte a página 35 para obter instruções sobre como ligar o projetor e o Capítulo 2 para obter instruções sobre como exibir e ajustar a imagem.

Conexão de fontes S-Video

1. Ligue o cabo S-Video ao conector S-Video no reproduutor e à porta S-Video do projetor.

PowerLite S6+/PowerLite 78

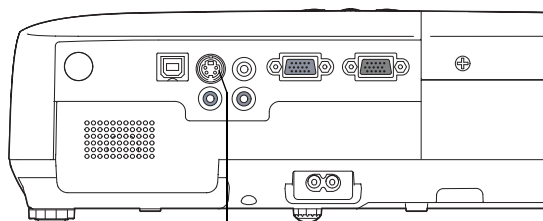

Porta S-Video

PowerLite W6+

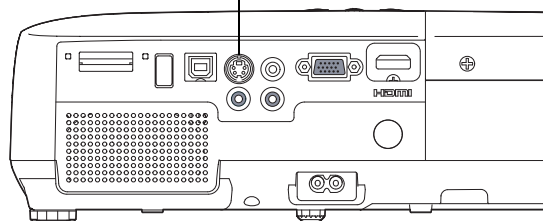

2. Se quiser reproduzir som através do projetor, veja a página 31 para instruções de conexão do cabo de áudio.

Quando terminar de fazer as conexões, consulte a página 35 para obter instruções sobre como ligar o projetor e o Capítulo 2 para obter instruções sobre como exibir e ajustar a imagem.

Conexão de fontes de vídeo componente

Se seu equipamento de vídeo possui conectores de vídeo componente (três conectores identificados como Y/Cb/Cr ou Y/Pb/Pr), é possível adquirir um cabo de vídeo componente-para-VGA com a Epson (consulte a página 12) ou uma loja de produtos eletrônicos.

1. Ligue os a extremidade de vídeo componente aos conectores Y/Cb/Cr (ou Y/Pb/Pr) do reproduutor.

observação

Se o cabo S-video não foi fornecido com o dispositivo de vídeo, é possível adquiri-lo diretamente com a Epson; consulte a página 12.

2. Conecte a outra extremidade do cabo à porta **Computer (Component Video)** do projetor.

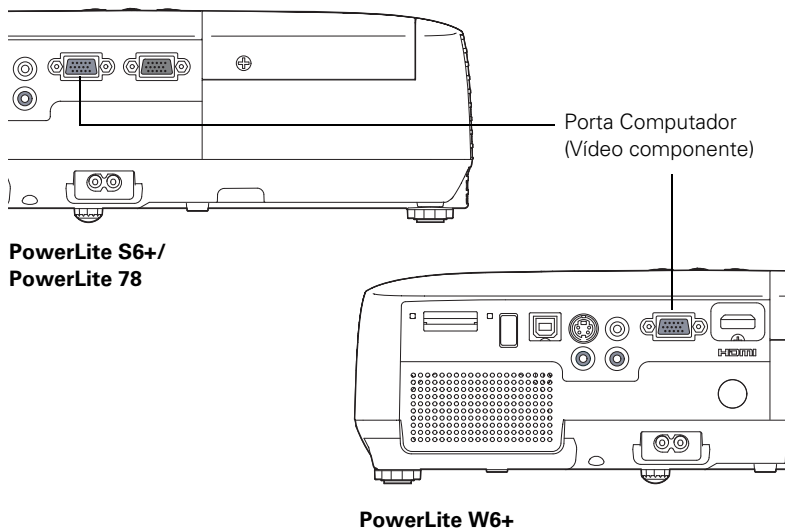

3. Talvez tenha que alterar o parâmetro **Sinal entrada** no menu Sinal do projetor para **RGB** (consulte a página 65).
4. Se quiser reproduzir som através do projetor, veja a página 31 para instruções de conexão do cabo de áudio.

Quando terminar de fazer as conexões, consulte a página 35 para obter instruções sobre como ligar o projetor e o Capítulo 2 para obter instruções sobre como exibir e ajustar a imagem.

Conexão de fontes de vídeo RGB

É possível conectar a uma fonte de vídeo RGB utilizando o cabo VGA do computador fornecido com o projetor.

1. Conecte o cabo ao conector à porta de vídeo RGB no aparelho e à porta Computer (Component Video) no projetor:

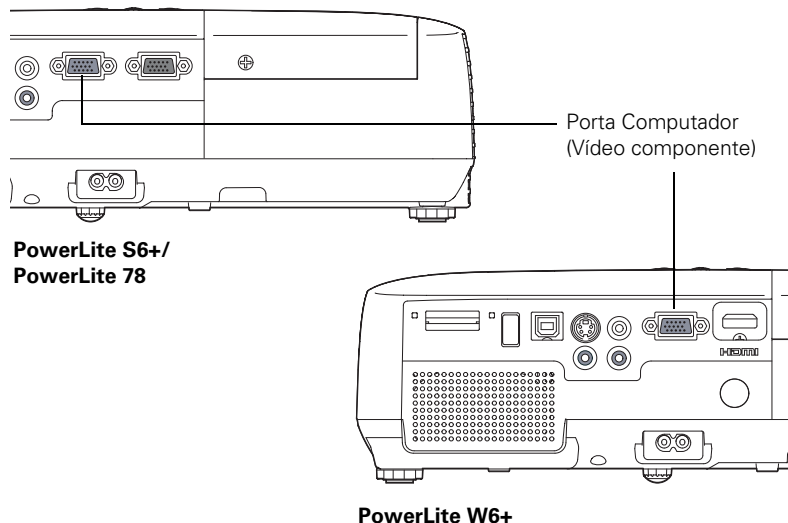

2. Talvez tenha que alterar o parâmetro **Sinal entrada** no menu Sinal do projetor para **RGB** (consulte a página 65).
3. Se pretende reproduzir sons através do projetor, consulte a página 31 para obter instruções sobre como conectar cabos de áudio.

Quando terminar de fazer as conexões, consulte a página 35 para obter instruções sobre como ligar o projetor e o Capítulo 2 para obter instruções sobre como exibir e ajustar a imagem.

Conexão de monitor externo (apenas no PowerLite S6+, PowerLite 78)

observação

É possível que alguns monitores LCD não exibam a imagem corretamente. Se tiver problemas para visualizar a imagem, conecte um monitor multiscan. Se estiver projetando imagens do computador, certifique-se de que a taxa de atualização do computador seja de 65 Hz ou superior.

O projetor deve ser ligado para que a porta Monitor Out envie sinal ao monitor (no entanto, pode estar em modo de espera).

Se quiser acompanhar a apresentação do computador de perto (em um monitor colocado ao lado do projetor) e também na tela, é possível conectar um monitor externo ao projetor. Isso pode ser útil para verificar a apresentação mesmo que tenha pressionado o botão **A/V Mute** (Silenciar A/V) ou trocado para uma fonte de imagem diferente.

Primeiro, verifique se o cabo VGA do computador está conectado à porta do **Computer (Component Video)** (consulte a página 23). Em seguida, conecte o cabo do monitor à porta **Monitor Out** (Saída de Monitor) do projetor, como indicado:

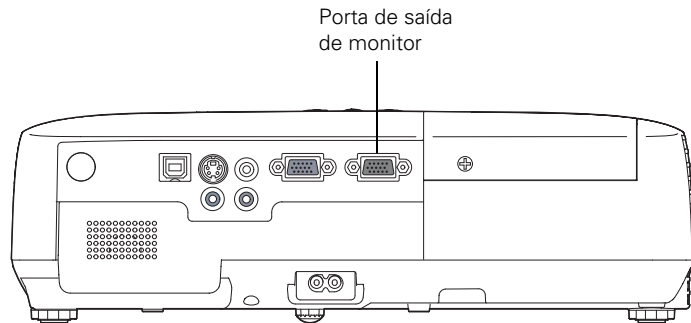

Reprodução de sons pelo projetor

É possível reproduzir sons através do sistema de alto-falantes do projetor ou anexar um sistema externo ou conectar um sistema externo de alto-falantes.

1. Localize o cabo correto e conecte-o às tomadas Audio no projetor.

PowerLite S6+/PowerLite 78

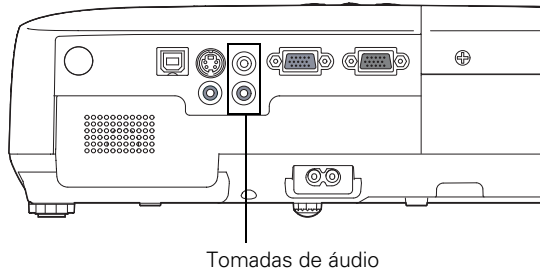

PowerLite W6+

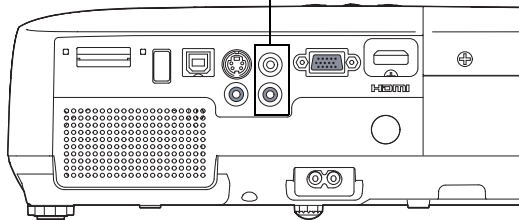

2. Conecte a outra extremidade do cabo ao conector de saída de áudio no computador ou equipamento de vídeo.

observação

Use um cabo com menos de 3 m de comprimento e conecte a câmera, ou outro dispositivo, diretamente ao projetor. É possível que o projetor não funcione corretamente se usar um cabo mais longo ou conectar a um hub USB.

Se conectar a um disco rígido USB, use um transformador de corrente alternada (AC) para proporcionar energia à unidade.

Conexão a uma câmera digital ou outro dispositivo USB (apenas PowerLite W6+)

É possível conectar ao projetor câmeras digitais, unidades de memória flash USB, discos rígidos USB ou visualizadores de armazenamento multimídia, como o Epson P-3000 ou Apple® iPod®. Então, é possível usar a função Slideshow do projetor para exibir imagens ou uma apresentação. Consulte a página 55 para obter mais detalhes.

Use o cabo USB especificado para seu dispositivo.

1. Siga as instruções que começam na página 35 para ligar o projetor.
2. Conecte a unidade USB à extremidade plana do cabo USB à porta plana USB  TypeA do projetor, conforme indicado.

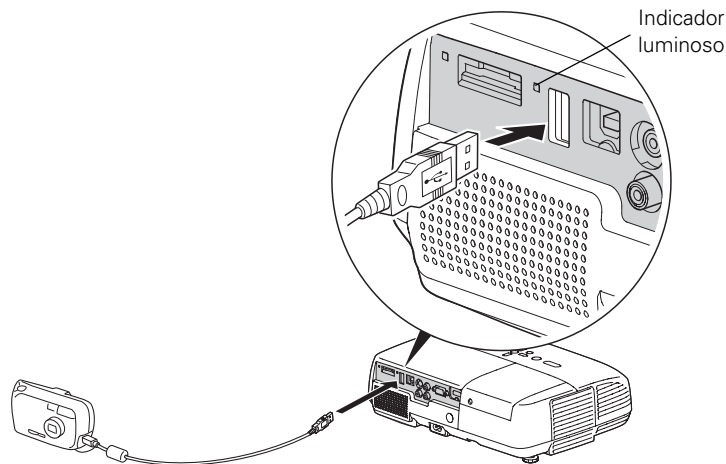

3. Conecte a outra extremidade do cabo à câmera ou outro dispositivo, se necessário.

O indicador luminoso ficará alaranjado e, em seguida, verde quando houver um dispositivo USB conectado.

4. Se não estiver conectado a outra fonte de imagens, será exibido o programa Slideshow.

Se estiver conectado a outra fonte de imagens, pressione o botão **Slideshow** no controle remoto para iniciar o programa Slideshow.

5. Consulte a página 55 para obter instruções sobre como controlar a apresentação de slides.
6. Quando terminar, pressione **Esc** e selecione **Exit** para sair do Slideshow antes de desligar ou remover o dispositivo USB.

Certifique-se de desligar o dispositivo USB (se necessário) antes de remover o dispositivo ou cabo do projetor.

Inserção de um cartão SD (apenas no PowerLite W6+)

É possível usar cartões SD ou SDHC (SD de alta capacidade) para armazenar imagens ou slides de apresentações do PowerPoint convertidas em arquivos .JPG. Isso permite que os arquivos sejam projetados sem conectar com um laptop ou PC. Para colocar seus arquivos no cartão, copie-os do computador no cartão usando um leitor apropriado.

1. Siga as instruções que começam na página 35 para ligar o projetor.
2. Insira o cartão SD, com a face para cima e os contatos para baixo, e empurre-o até o fim no slot SD do projetor:

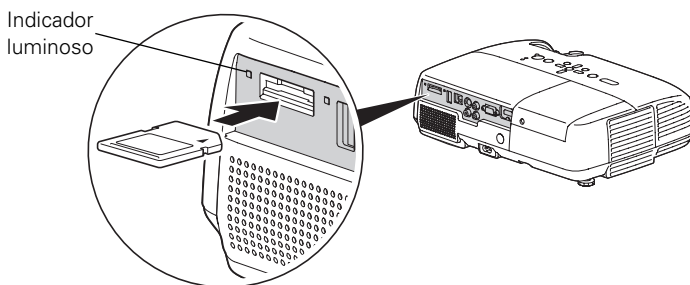

O indicador luminoso ao lado do slot pisca quando o cartão SD está em uso. Não remova o cartão quando o indicador luminoso estiver aceso ou piscando.

cuidado

Não retire o cartão enquanto o indicador luminoso estiver piscando, já que tanto o cartão quanto o projetor poderiam sofrer danos.

3. Se não estiver conectado a outra fonte de imagens, será exibido o programa Slideshow.

Se estiver conectado a outra fonte de imagens, pressione o botão **Slideshow** no controle remoto para iniciar o programa Slideshow.

4. Consulte a página 55 para obter instruções sobre como controlar a apresentação de slides.
5. Quando terminar, pressione **Esc** e selecione **Exit** para sair do Slideshow antes de remover o cartão SD.

Para retirar o cartão, pressione cuidadosamente o cartão SD introduzido no equipamento. O cartão se solta para que possa removê-lo.

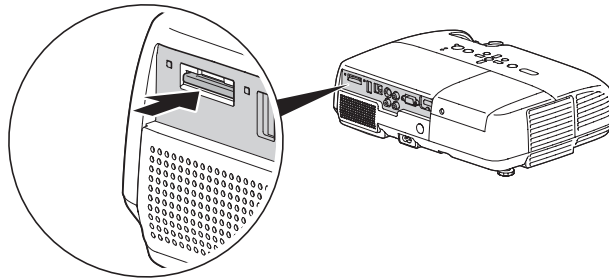

Ligar e desligar o projetor

Ligue o computador ou o equipamento de vídeo que possa estar conectado antes de iniciar o projetor para que possa ser detectado automaticamente e exibir a fonte da imagem. Se ligar o projetor antes ou se houver vários dispositivos conectados ao equipamento, talvez seja necessário selecionar manualmente a fonte da imagem (consulte a página 40).

Proceda da seguinte forma para ligar o projetor:

1. Abra a tampa deslizante de A/V Mute (tampa da lente).

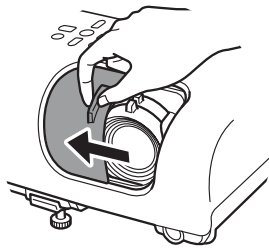

2. Conecte uma extremidade do cabo de alimentação ao projetor e a outra, à tomada.

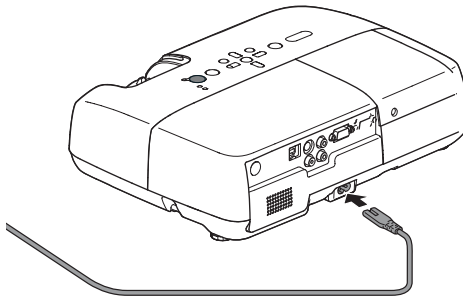

O indicador luminoso  fica laranja.

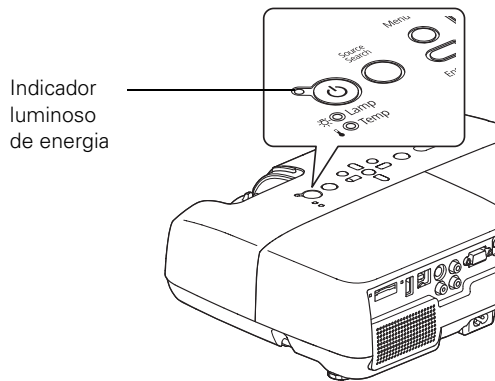

3. Pressione o botão  no controle remoto ou no projetor.

PowerLite S6+/PowerLite 78

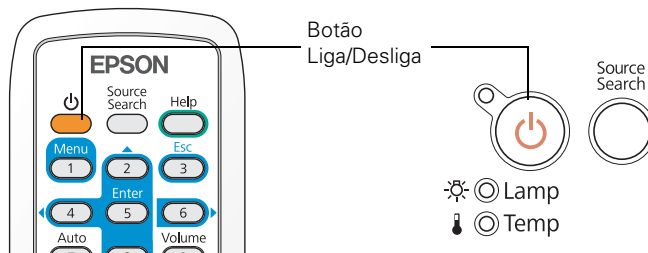

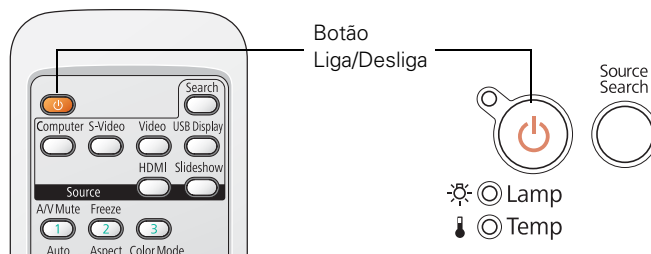

PowerLite W6+



aviso

Nunca olhe diretamente para a lente quando a lâmpada estiver acesa. A luz intensa pode causar danos aos olhos, sobretudo de crianças.

O projetor emite um bipe e o indicador luminoso  pisca em verde enquanto o projetor se aquece. Em seguida, a imagem começa a ser exibida. Quando o indicador luminoso  para de piscar e fica verde, o projetor está pronto para o uso.

- Se uma mensagem solicitar a digitação uma senha, consulte a página 70.

Uso da função Força Direta On

A função Força Direta On possibilita uma instalação mais rápida. O projetor liga automaticamente quando é conectado a uma tomada. Não é necessário pressionar o botão .

Proceda da seguinte forma para ativar a função Força Directa On:

- Pressione o botão **Menu** no controle remoto, realce o menu **Alargado** e pressione **Enter**.
- Selecione **Operação** e pressione **Enter**.
- Selecione **Força Directa On** e pressione **Enter**.



- Selecione **Activado** e pressione **Enter**.
- Pressione **Menu** para sair. A configuração passará a ter efeito na próxima vez que ligar o projetor.

Desligamento do projetor

Este projetor incorpora a tecnologia Instant Off (Desativação automática). Para desligá-lo, pressione o botão , como descrito abaixo, desconecte o projetor da tomada ou desligue o suprimento de energia do projetor. Não é preciso esperar que o projetor esfrie antes.

- Para desligar o projetor, pressione o botão  no projetor ou no controle remoto.

A seguinte mensagem de confirmação será exibida. Se não deseja desligá-lo, pressione qualquer outro botão.

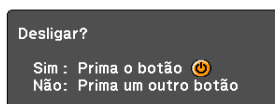

observação

Se ocorrer uma queda de energia quando a função Força Directa On estiver ativada e o projetor estiver conectado, o equipamento reiniciará quando a energia for restabelecida.



observação

A vida útil da lâmpada irá variar de acordo com o modo selecionado, as condições de ambiente e o uso.

Quando não estiver em uso, desligue o projetor, para prolongar sua vida útil.

É possível ajustar o projetor para desligar a lâmpada automaticamente e entrar no modo de espera quando estiver sem receber sinais por 1 a 30 minutos (consulte a página página 68). Isso economiza eletricidade, resfria o projetor e aumenta a vida útil da lâmpada. Se quiser utilizar o projetor, pressione o botão de energia . Se não for mais utilizar o projetor, desconecte o cabo de alimentação.

2. Pressione o botão  novamente. A lâmpada de projeção será desativada e o projetor emite dois sinais sonoros. Em seguida, desconecte o cabo de alimentação.

Se quiser ligar novamente o projetor, verifique se a luz alaranjada  não está piscando e pressione o botão  Power.

2

Exibição e ajuste de imagens

Siga as instruções neste capítulo para:

- Seleção da fonte da imagem
- Ajuste da imagem

Seleção da fonte da imagem

Se houver mais de uma fonte de imagens conectada ao projetor (um computador ou um DVD, por exemplo), será necessário selecionar a fonte da imagem. A seleção da fonte da imagem permite alternar entre as entradas de imagens dos diversos aparelhos conectados ao equipamento.

Se não visualizar a imagem desejada, execute uma das seguintes operações:

- No PowerLite S6+, PowerLite 78, pressione o botão **Source Search** (Buscar fonte) no controle remoto ou no projetor até que você veja a imagem que deseja projetar.
- No PowerLite W6+, pressione o botão **Search** (Buscar) ou um dos botões **Source** (Fonte) no controle remoto, ou pressione o botão **Source Search** (Buscar fonte) no projetor.

PowerLite S6+/PowerLite 78

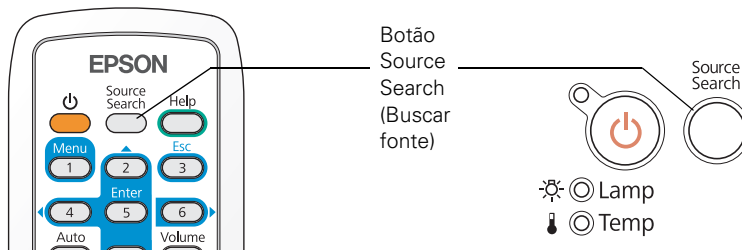

PowerLite W6+

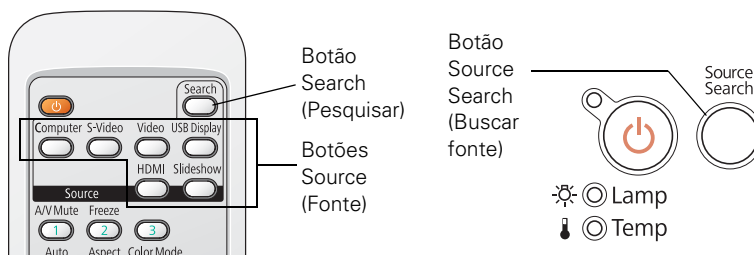

Se ainda assim não for apresentada nenhuma imagem ou você não conseguir projetar a imagem exibida na tela de seu notebook ou computador, consulte a página 92 para obter soluções.

Também é possível selecionar **Slideshow** a partir de unidades USB ou cartões SD (somente no projetor PowerLite W6+). Consulte a página 55 para obter instruções.

Ajuste da imagem

Depois que a imagem aparecer, talvez seja necessário efetuar alguns ajustes:

- Se a imagem estiver muito alta ou muito baixa em relação ao centro da tela, é possível reposicioná-la. Consulte a seção a seguir.
- Se a imagem não estiver quadrada, consulte a página 42.
- Para ajustar o foco da imagem, ampliá-la ou reduzi-la, consulte a página 44.
- Para ajustar rapidamente a cor, o brilho ou o contraste, consulte a página 45.
- Para alterar a relação de aspecto da imagem, consulte a página 46.
- Se precisar ajustar a imagem e/ou o som, consulte o Capítulo 5.

Ajuste da posição da imagem

Se a imagem estiver muito baixa na tela, use o pé frontal ajustável para elevar o equipamento.

1. Pressione a alavanca azul de liberação e eleve a frente do projetor.

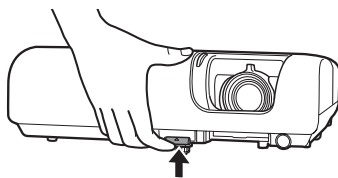

2. Após posicionar a imagem da maneira desejada, solte a alavanca para travar o pé na devida posição.

3. Se a imagem estiver inclinada ou se for necessário ajustar a altura da imagem, você pode girar os pés traseiros ajustáveis do projetor.

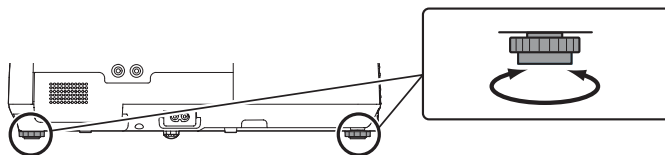

Quando o projetor é levantado, a forma da imagem pode ficar distorcida na forma de trapézio, mas é possível corrigi-la manualmente, conforme descrito na página 42.

Ajuste do formato da imagem

É possível obter uma imagem retangular colocando o projetor diretamente em frente da tela, mantendo-os no mesmo nível. Dessa forma também se obtém a melhor qualidade de imagem. Se o projetor estiver inclinado, para cima ou para baixo (em até 30°), ou posicionado em ângulo, a forma da imagem pode ficar distorcida na forma de trapézio e pode ser necessário corrigi-la.

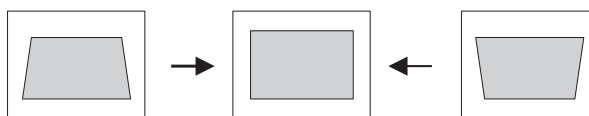

Os projetores PowerLite 78, PowerLite W6+ incluem a função **Auto Keystone** que detecta e corrige a distorção vertical em até 11°. Leva cerca de um segundo depois da inicialização do projetor para que a imagem seja corrigida.

Se a imagem ainda estiver distorcida, ou se você estiver usando o projetor PowerLite S6+, execute uma das seguintes operações:

- Pressione o botão adequado de correção do efeito trapézio no painel de controle do projetor, até que a imagem esteja inteiramente retangular.

PowerLite S6+

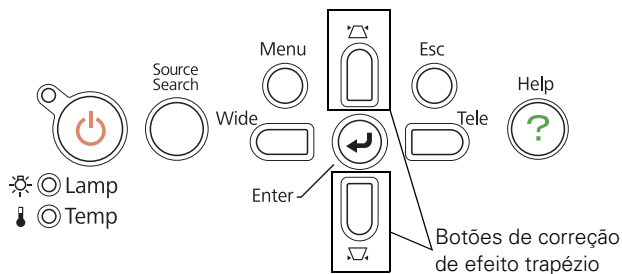

PowerLite 78/PowerLite W6+

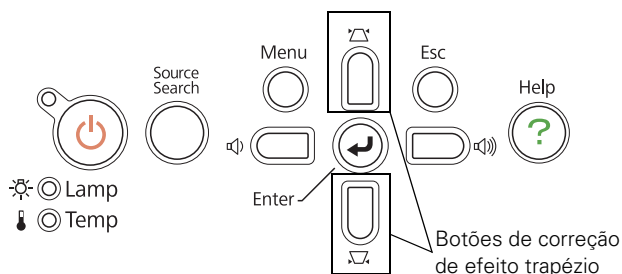

- Selecione a configuração **Keystone** no menu **Definição** do projetor (consulte a página 66). Em seguida, use os botões de seta do controle remoto para ajustar o formato da imagem.

Foco e ampliação/redução da imagem

Gire o anel de foco no projetor para aumentar a nitidez da imagem.



PowerLite S6+



PowerLite 78/PowerLite W6+

PowerLite 78, PowerLite W6+: para aumentar ou reduzir a imagem, gire o anel de zoom.



PowerLite S6+: pressione o botão **Wide** no painel de controle do projetor para aumentar a imagem ou o botão **Tele** para reduzi-la. Também é possível usar a opção **Keystone** no menu **Definição** do projetor, consulte a página 66 para obter instruções.

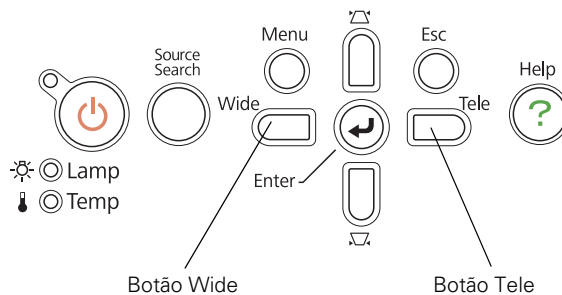

Se a imagem ainda não for grande o suficiente, pode ser necessário afastar mais o monitor da tela.

Também é possível usar os botões **E-Zoom** do controle remoto para ampliar/reduzir partes da imagem. Consulte a página 51 para obter instruções.

Seleção do modo de cor

A função Modo cor ajusta o brilho, o contraste e as cores para vários ambientes de exibição comuns. Utilize essa função para obter boas imagens rapidamente.

No PowerLite W6+, você pode pressionar o botão **Color Mode** (Modo Cor) no controle remoto para selecionar uma opção. Pressione o botão até que a opção desejada seja projetada no canto superior direito.

PowerLite W6+

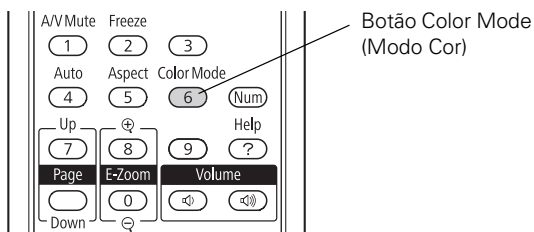

No PowerLite S6+, no PowerLite 78, você pode selecionar a configuração **Color Mode** (Modo Cor) apenas a partir do menu Imagem do projetor. Consulte a página 62 para obter instruções.

Selecione uma das opções em **Color Mode** (Modo Cor):

- **Jogo:** modo de mais brilho, ideal para video games em um ambiente bem iluminado.
- **Apresentações:** para apresentações em cores em um ambiente bem iluminado.
- **Texto:** para apresentações em preto e branco em um ambiente bem iluminado.
- **Teatro:** para filmes com tons naturais em ambientes escuros.
- **Foto:** para imagens estáticas de alto contraste e com cores vivas em salas bem iluminadas (está disponível somente quando a fonte está configurada como **Computer**, **USB** ou **Slideshow** [apenas no PowerLite W6+]).
- **sRGB:** Corresponde à paleta de cores de monitores de computador sRGB padrão.

- **Blackboard:** para a projeção de cores precisas em um quadro negro (ajusta o ponto branco).
- **Desporto:** para imagens de TV vivas projetadas em ambientes iluminados (disponível apenas para fontes de vídeo componente, S-video ou vídeo composto, além de HDMI [apenas no PowerLite W6+]).

Redimensionamento de imagens de vídeo

É possível redimensionar suas imagens alterando a relação de aspecto (largura por altura) das imagens (dependendo do sinal de entrada).

No PowerLite W6+, pressione o botão **Aspect** do controle remoto. Pressione o botão **Aspect** várias vezes para navegar pelas opções disponíveis.

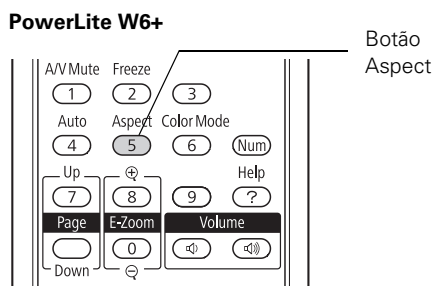

observação

Não é possível alterar a relação de aspecto quando projetar a partir de um computador através da porta USB TypeB ou a partir de um dispositivo USB ou cartão SD usando a fonte Slideshow.

No PowerLite S6+, no PowerLite 78, você pode selecionar a configuração **Aspect** apenas a partir do menu Sinal do projetor. Consulte a página 64 para obter instruções.

Selecione uma das opções em **Aspect**:

PowerLite S6+, PowerLite 78:

- **Normal** (apenas para imagens enviadas pela porta Computer [Component Video]): Exibe as imagens usando a área de projeção total e mantém a relação de aspecto da imagem. Utilize este ajuste para redimensionar automaticamente la imagen.
- **4:3:** exibe as imagens usando a área total de projeção e mantém a relação de aspecto de 4:3.

- **16:9:** Converte a relação de aspecto da imagem para 16:9. As imagens com aspecto 4:3 são alongadas horizontalmente para se ajustarem à tela.

PowerLite W6+

- **Auto** (somente imagens HDMI): Define a taxa de aspecto automaticamente, de acordo com o sinal de entrada. Utilize este ajuste para exibir imagens HDMI com o meio aspecto possível.
- **Normal** (apenas para imagens enviadas pela porta **Computer [Component Video]**): Exibe as imagens usando a área de projeção total e mantém a relação de aspecto da imagem. Utilize este ajuste para redimensionar automaticamente a imagem.
- **16:9:** Converte a relação de aspecto da imagem para 16:9. As imagens com aspecto 4:3 são alongadas horizontalmente para se ajustarem à tela.
- **Zoom:** Exibe as imagens usando a largura total da área de projeção e mantém a relação de aspecto da imagem. As imagens de aspecto 4:3 são cortadas nas partes superior e inferior.
- **Modo Total:** Exibe as imagens usando a largura total da área de projeção, mas não mantém a relação de aspecto. As imagens de aspecto 4:3 são alongadas horizontalmente.
- **Modo 3/4 real:** Exibe as imagens como elas realmente são (a relação de aspecto e a resolução são mantidas). Podem ser exibidas faixas negras, ou a imagem pode ser cortada, dependendo da resolução.

3

Apresentação com o controle remoto

O projetor contém uma série de ferramentas que permitem melhorar a apresentação. Todas essas ferramentas podem ser acessadas através do controle remoto, que permite operar o projetor de qualquer ponto da sala (até 6 m de distância).

Este capítulo cobre os seguintes tópicos:

- Uso do controle remoto
- Controle de imagens e som
- Operação do computador com o controle remoto
- Apresentações de slides a partir de dispositivos USB ou cartões SD (apenas no PowerLite W6+)

observação

Se pressionar algum botão por mais de 30 segundos, o controle remoto deixará de funcionar para economizar energia da bateria. Quando soltar o botão, o funcionamento normal é retomado.

O uso do controle remoto à luz de lâmpadas fluorescentes claras ou sob a luz solar direta pode afetar a resposta do projetor.

Uso do controle remoto

Certifique-se de que as baterias estão instaladas conforme descrito na página 85. Proceda da seguinte forma para usar o controle remoto:

- Aponte o controle remoto para a frente ou para a parte traseira do projetor, ou para a tela.
- Fique a uma distância de até 6 m do projetor.
- Aponte o controle remoto de até 30° para os lados, ou 15° acima ou abaixo, dos receptores do controle remoto no projetor.

Controle de imagem e som

Utilize o controle remoto para desativar temporariamente a imagem e o som, congelar a ação, ampliar a imagem ou ajustar o volume.

Desativação de imagem e som

Pressione o botão A/V Mute no controle remoto ou use a tampa deslizante A/V Mute no projetor para desativar a imagem e o som e escurecer a tela. Isso é útil para redirecionar temporariamente a atenção do público sem a distração da tela clara.

PowerLite S6+/PowerLite 78

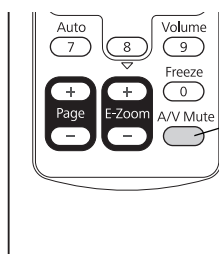

PowerLite W6+

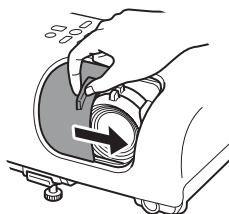
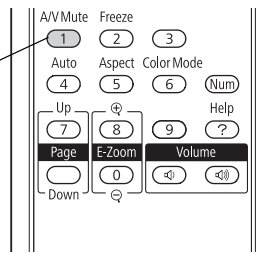

Para reativar a imagem e o som, pressione novamente o botão ou abra a tampa deslizante A/V Mute.

É possível criar uma imagem, como o logotipo da empresa ou fotos, e exibi-la na tela sempre que pressionar o botão A/V Mute. (Consulte a página 72 para obter mais informações.)

Também é possível definir a configuração Lens Cover Timer para desligar automaticamente o projetor após 30 minutos para protegê-lo, caso a tampa deslizante A/V Mute fique fechada por muito tempo. Consulte a página 67 para obter instruções.

Interrupção da ação

Pressione o botão Freeze no controle remoto para interromper uma ação no vídeo ou imagem do computador. A imagem é congelada, mas o som continua.

Para reiniciá-la, pressione o botão Freeze novamente.

PowerLite S6+/PowerLite 78

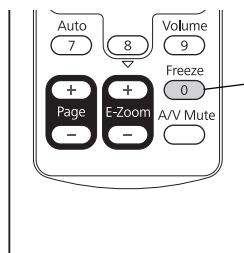

PowerLite W6+

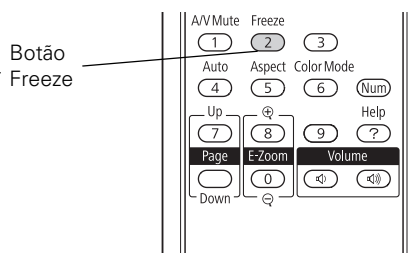

observação

A função Freeze interrompe a imagem, mas não o som. Como a fonte de imagens continua a transmitir sinais, a projeção não continuará de onde parou.

Ampliação da imagem

Use os botões E-Zoom do controle remoto para aumentar/reduzir partes da imagem.

1. Pressione o botão E-Zoom + do controle remoto.

Você verá um ponteiro de coordenadas no centro da área a ser ampliada.

2. Use os botões de seta para posicionar o cursor.
3. Mantenha o botão E-ZOOM + pressionado para ampliar a área selecionada até 4 vezes o tamanho normal.

observação

Não será possível utilizar os recursos Progressivo (consulte a página 65) enquanto estiver utilizando a função E-Zoom.

4. Enquanto a imagem é ampliada, é possível:
 - Use os botões de seta para mover-se pela tela.
 - Pressione o botão E-Zoom – para reduzir a imagem.
5. Quando terminar, pressione o botão ESC para voltar a imagem a seu tamanho natural.

Controle do volume

Para alterar o volume nos projetores PowerLite S6+, PowerLite 78 pressione o botão **Volume** e, em seguida, pressione o botão ► para aumentar o volume ou o botão ◀ para diminuí-lo.

**PowerLite S6+/
PowerLite 78**

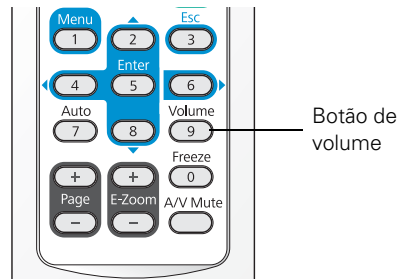

No projetor PowerLite 78, também é possível pressionar o botão ◀ ou ▶ no painel de controle do projetor

Para alterar o volume no PowerLite W6+, pressione o botão ◀ ou ▶ no controle remoto ou no painel de controle do projetor.

observação

Para desligar temporariamente o som e a imagem, pressione o botão A/V Mute ou feche a tampa deslizante A/V Mute.

PowerLite W6+

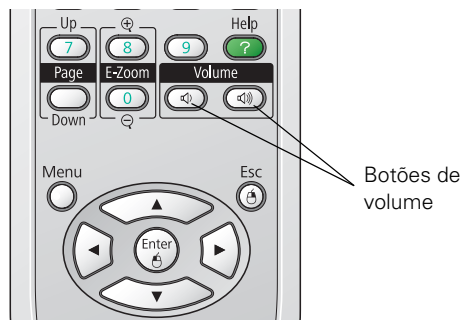

Também é possível ajustar o volume por meio do sistema de menus do projetor. Consulte a página 67.

Operação do computador com o controle remoto

Você pode usar o controle remoto no lugar do mouse de um computador para não ter de ficar próximo ao computador para controlar a apresentação.

Se não estiver usando a porta USB TypeB para exibir a apresentação, é possível usar os botões do controle remoto para fazer um dos seguintes:

- Passar pelos slides da apresentação usando os botões **Page Up (+)** ou **Page Down (-)**
- Use os botões como se estivesse usando um mouse sem fio, pressionando os botões de seta, **Enter** e **Esc**

Antes de usar uma dessas funções, é necessário conectar um cabo USB à porta USB TypeB do projetor (consulte a página 21) e selecionar a função que deseja usar (consulte a página 54).

observação

Você poderá usar o controle remoto do projetor como mouse sem fio apenas quando projetar a partir da porta Computer (Component Video) ou HDMI (apenas no PowerLite W6+).

Pode ser necessário selecionar configurações específicas no computador para usar o controle remoto como um mouse. Consulte a documentação do computador para obter informações detalhadas.

Para controlar os slides de uma apresentação com botões **Page up (+)** ou **Page down (-)** do controle remoto, selecione **Page up/down** como a configuração **USB TypeB** no menu **Alargado** (consulte a página 67). Então, será possível controlar a apresentação usando esses botões.

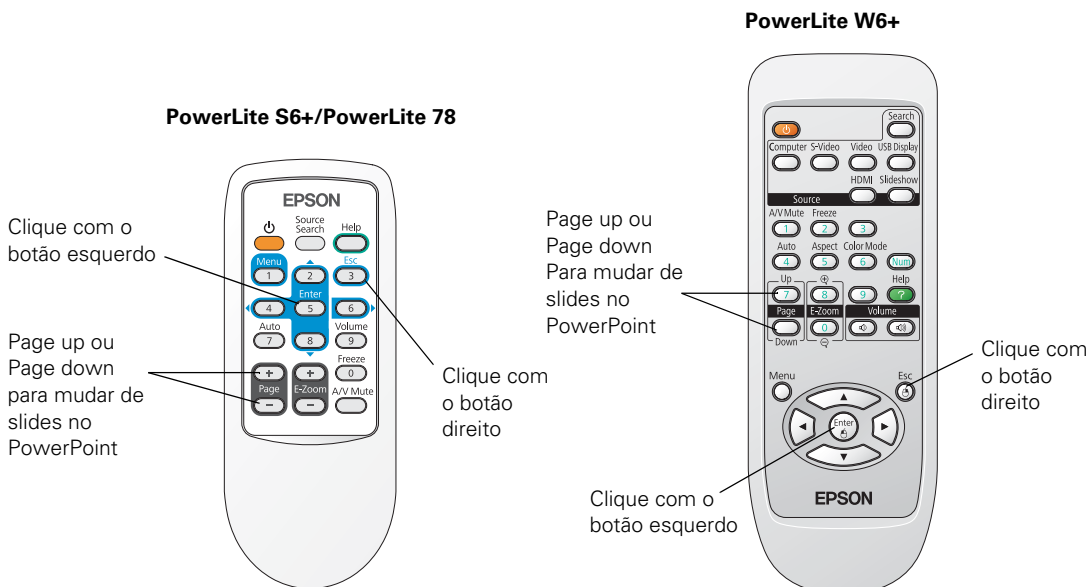

Se desejar usar o controle remoto como um mouse sem fio, selecione **Rato Sem Fios** como a configuração **USB TypeB** no menu **Alargado** (consulte a página 67). Então, será possível controlar a apresentação da seguinte maneira:

- Utilize os botões de seta para movimentar o ponteiro pela tela.
- Pressione o botão **Enter** uma vez para clicar com o botão esquerdo, ou duas vezes para dar um duplo-clique. Pressione o botão **Esc** para dar um clique com o botão direito.
- Para arrastar e soltar, mantenha o botão **Enter** pressionado. Em seguida, use os botões de seta para arrastar o objeto. Quando o ponteiro estiver no lugar desejado, solte o botão **Enter**.

Apresentações de um Slideshow (apenas no PowerLite W6+)

É possível usar o recurso Slideshow do projetor quando inserir um cartão SD ou conectar um dispositivo USB que contenha arquivos de imagem .JPG. Isso permite que você exiba rápida e facilmente imagens específicas ou inicie uma apresentação de slides de todas as imagens em uma pasta. É possível controlar a apresentação com o controle remoto do projetor.

Para uma apresentação PowerPoint instantânea, converta os slides do PowerPoint em imagens .JPG e armazene-os em uma pasta. Copie essa pasta para um cartão SD, unidade de memória flash USB ou outro dispositivo USB. Então, conecte o dispositivo ao projetor e inicie a apresentação.

É possível alternar da fonte exibindo a apresentação para outra fonte usando o botão **Search** ou um dos botões **Source** específicos no controle remoto. Para voltar à fonte do Slideshow, pressione **Search** e selecione **Slideshow**, ou simplesmente pressione o botão **Slideshow**.

Iniciar uma apresentação

1. Conecte um dispositivo USB à porta USB TypeA do projetor (consulte a página 32) ou insira um cartão SD compatível no slot para cartões SD (consulte a página 33).
2. Se estiver conectado a outra fonte de imagens, pressione o botão **Slideshow** no controle remoto para iniciar o programa Slideshow.

observação

É possível projetar arquivos .JPG de até 8176 × 6144 pixels, com o número de pixels sendo múltiplos de 8.

Se o arquivo .JPG estiver muito comprimido, o projetor pode não exibi-lo corretamente.

Não é possível projetar arquivos de vídeo usando o recurso Slideshow.

Se não estiver conectado a outra fonte de imagens, será exibido automaticamente o programa Slideshow.

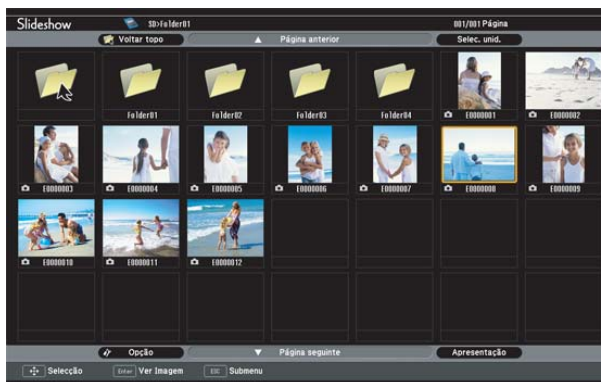

3. Se você inseriu um cartão SD e conectou um dispositivo USB ao mesmo tempo, será exibida uma tela como a seguinte:

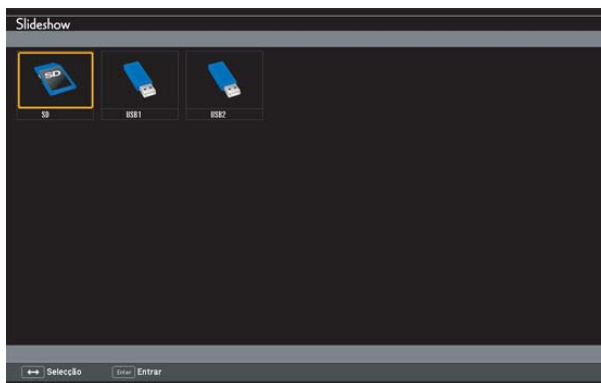

observação

Para girar uma imagem exibida, pressione os botões ▲ ou ▼ no controle remoto até que a imagem seja exibida corretamente.

Pressione os botões de seta no controle remoto para realçar o dispositivo do qual deseja apresentar e pressione o botão Enter.

4. Se for necessário escolher uma subpasta no dispositivo, pressione os botões de seta para realçar a pasta e pressione Enter.
5. Para exibir uma imagem específica, pressione os botões de seta para realçá-la e pressione Enter. Para exibir outros arquivos de imagem, pressione os botões de seta ◀ ou ▶.

- Para exibir uma apresentação de todas as imagens da pasta atual, use os botões de seta para realçar **Apresentação** na parte inferior da tela Apresentação e pressione **Enter**. As imagens serão exibidas em seqüência, uma única vez. Ao final, será exibida novamente a pasta.

Selecione o seguinte, conforme necessário, para controlar a exibição ou apresentação de slides:

- Para voltar um nível de pastas, realce **Voltar topo** no parte superior da tela Slideshow e pressione **Enter**.
- Para seleccionar um dispositivo diferente a ser exibido, realce **Selec. unid.**, pressione **Enter** e selecione o dispositivo.
- Se nem todas as imagens aparecerem na tela Slideshow, realce **Página seguinte** e pressione **Enter** para exibir a próxima tela de imagens (ou selecione **Página anterior** para seleccionar a tela anterior).
- Para sair da apresentação, pressione o botão **Esc**, selecione **Sair** e pressione **Enter**.

Seleção das opções de exibição de uma apresentação de slides

Para seleccionar as opções, ou adicionar efeitos especiais, siga as seguintes etapas:

1. Realce **Opção** na parte inferior da tela de apresentação de slides e pressione **Enter**. A seguinte tela será apresentada:

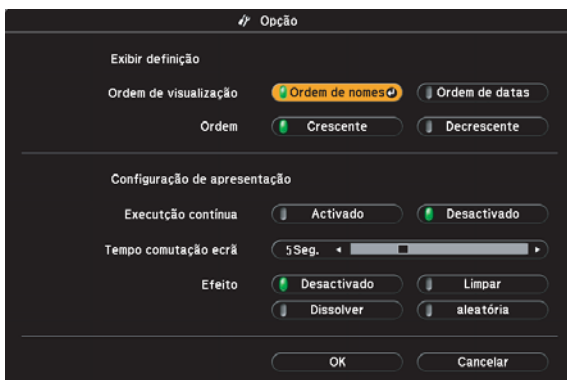

observação

*Para exibir uma apresentação de slides de uma pasta que não está aberta, realce a pasta e pressione o botão **Esc** no controle remoto. Então, selecione **Apresentação** do menu exibido e pressione **Enter**.*

*Para iniciar uma apresentação a partir de uma imagem específica, realce a imagem, pressione **Enter** e, então, pressione **Enter** novamente.*

2. Realce as opções que deseja usar e pressione **Enter**.

Opção	Configurações disponíveis
Ordem de visualização	Ordem de nomes exibe os arquivos em ordem alfabética Ordem de datas exibe os arquivos ordenados por data
Ordem	Crescente organiza os arquivo do primeiro ao último Decrescente organiza os arquivo do último ao primeiro
Execução contínua	Activado exibe uma apresentação de slides ininterrupta Desactivado exibe uma apresentação de slides uma única vez
Tempo comutação ecrã	Não não alterna a exibição de arquivos automaticamente 1 Segundo a 60 Segundos exibem os arquivos durante o tempo selecionado e então alternam automaticamente
Efeito	Limpar revela o próximo slide gradualmente Dissolver cria uma transição com efeito de dissolução dos slides Aleatória cria transições usando diversos efeitos em ordem aleatória

3. Quando terminar as configurações, realce **OK** na parte inferior da tela e pressione **Enter**. Realce **Cancelar** e pressione **Enter** para cancelar as alterações.

4

Ajuste preciso do projetor

É possível usar os menus de tela do projetor para ajustar a imagem, o som e outros recursos. Este capítulo contém as seguintes informações:

- Uso do sistema de menus
- Ajuste da imagem
- Ajuste dos parâmetros do sinal
- Personalização dos recursos do projetor
- Personalização da fonte de energia e da operação do equipamento
- Uso dos recursos de segurança do projetor

Uso do sistema de menus

É possível usar o controle remoto ou o painel de controle do projetor para acessar os menus e alterar os parâmetros. Proceda da seguinte forma:

1. Pressione o botão **Menu** do controle remoto ou do projetor para exibir a tela de menus. Uma tela de menus similar à tela a seguir é apresentada:

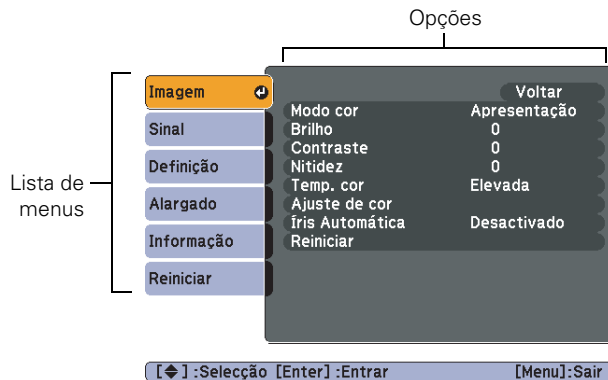

Os menus estão listados à esquerda e as opções disponíveis para o menu selecionado são exibidas à direita.

2. Use os botões de seta, no projetor ou no controle remoto, para navegar pela lista do menu. Quando o menu desejado estiver realçado, pressione o botão **Enter** para selecioná-lo.
3. Uma vez selecionado o menu, use os botões de seta para percorrer a lista de opções. Dependendo da fonte selecionada, é possível que algumas opções estejam em cor cinza ou não estejam disponíveis.
4. Depois de realçar a opção que deseja ajustar, use os botões de seta para alterar o parâmetro selecionado. Em alguns casos, talvez seja necessário pressionar o botão **Enter** para ver uma subtela.



- Pressione os botão de seta para a esquerda ou para a direita para ajustar a barra deslizante.
- Quando houver duas ou mais opções, pressione o botão de seta para cima ou para baixo para realçar a opção desejada e, em seguida, pressione **Enter**.

5. Depois de alterar os parâmetros, pressione o botão **Esc** para salvar as alterações e voltar para o menu anterior, ou pressione-o novamente para sair do sistema de menus. Também é possível pressionar o botão **Menu** para sair.

Restauração das configurações padrão

Você pode usar a opção **Reiniciar** para retornar as opções de qualquer menu às configurações de fábrica.

Para configurar todos os parâmetros do projetor com os valores padrão de fábrica, selecione o menu **Reiniciar**, realce **Reiniciar tudo**, pressione **Enter** e selecione **Sim** para confirmar.

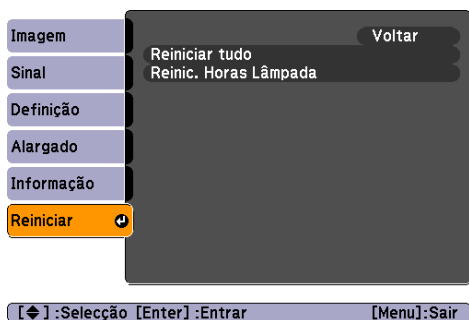

observação

Selecionar Reiniciar tudo no menu Reiniciar não redefine os parâmetros Sinal entrada, Logótipo utilizador, Língua ou Horas da lâmpada.

Ajuste da imagem

observação

Se estiver usando a porta HDMI (apenas no PowerLite W6+), o menu será exibido à esquerda caso o sinal atual seja de vídeo RGB digital, ou à direita caso o sinal seja de vídeo componente.

observação

Os parâmetros disponíveis poderão variar de acordo com a fonte de entrada selecionada.

O parâmetro **Brilho** altera a opacidade da tela de LCD do projetor. Também é possível alterar o brilho da lâmpada. Selecione **Controle de brilho** no menu **Definição** e, em seguida, escolha **Elevado** ou **Baixo** (a configuração padrão é **Elevado**).

É possível usar o menu **Imagem** para ajustar os parâmetros brilho, nitidez, cor, matiz, contraste e Iris Automática.

1. Pressione o botão **Menu** do controle remoto ou do projetor e selecione o menu **Imagem**. Uma tela similar às telas a seguir é apresentada:



[↵]:Seleção [Enter]:Entrar [Menu]:Sair

Computador/Vídeo RGB

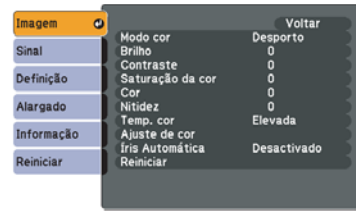

[↵]:Seleção [Enter]:Entrar [Menu]:Sair

Vídeo componente/
Vídeo composto/S-Video

2. Ajuste as opções desejadas, conforme necessário:

- **Modo cor**

Permite ajustar rapidamente a cor e o brilho para vários ambientes. É possível salvar uma configuração diferente para cada fonte. Consulte a página 45 para obter uma descrição sobre cada modo de cor.

- **Brilho**

Clareia ou escurece toda a imagem.

- **Contraste**

Ajusta a diferença entre áreas claras e escuras.

- **Saturação da cor**

Ajusta a profundidade de cores da imagem.

- **Cor**

Ajusta o equilíbrio dos tons de verde a magenta da imagem.

- **Nitidez**

Ajusta a nitidez da imagem.

- **Temp. cor**

Define a temperaturas das cores da imagem. Selecione **Elevada** tornar a imagem mais azulada ou **Baixa** para torná-la avermelhada (a configuração padrão é **Medium**). (Este parâmetro não estará disponível se **sRGB** estiver selecionado em Modo cor.)

- **Ajuste de cor**

Ajusta os valores de cor. Selecione **Vermelho**, **Verde** e **Azul** para ajustar matizes e valores de saturação de vermelho, verde e azul. (Este parâmetro não estará disponível se **sRGB** estiver selecionado em Modo cor.)

- **Iris Automática**

Ajusta automaticamente a luminosidade da projeção de acordo com o brilho da imagem. (Disponível apenas quando **Jogo** ou **Teatro** estiver selecionado como Modo cor para a atual fonte de entrada.)

Ajuste dos parâmetros do sinal

Embora o projetor normalmente detecte e otimize automaticamente o sinal de entrada, é possível usar o menu Sinal para efetuar ajustes manuais. Além de modificar a posição da imagem projetada, é possível corrigir o alinhamento e a sincronização de imagens de computador ou alterar a relação de aspecto.

1. Pressione o botão **Menu** e selecione o menu **Sinal**. Uma tela similar às telas a seguir é apresentada: Os parâmetros poderão variar de acordo com a fonte da projeção.



[↵]:Seleção [Enter]:Entrar [Menu]:Sair

Computador/Vídeo RGB



[↵]:Seleção [Enter]:Entrar [Menu]:Sair

Vídeo componente



[↵]:Seleção [Enter]:Entrar [Menu]:Sair

Vídeo composto/S-Vídeo

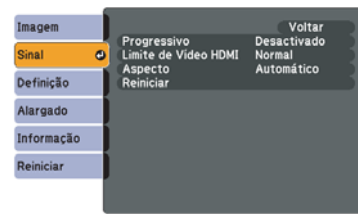

[↵]:Seleção [Enter]:Entrar [Menu]:Sair

HDMI (apenas no PowerLite W6+)

2. Ajuste as opções desejadas, conforme necessário:

- **Auto Ajuste**

Deixe este parâmetro na opção **Activado** para otimizar automaticamente imagens de computador. Desative-a quando quiser salvar os ajustes aplicados aos parâmetros Alinhamento, Sync e Posição.

■ Resolução

Configure este parâmetro em **Automático** para que o projetor identifique a resolução do sinal de entrada automaticamente. Se necessário, selecione **Largo** (para imagens panorâmicas) ou **Normal** (para imagens com relação de aspecto 4:3).

■ Alinhamento

Ajuste este valor para eliminar faixas verticais em imagens de computador.

■ Sinc

Ajuste este valor se as imagens de computador aparecerem borradas ou trepidantes.

■ Posição

Se a imagem estiver ligeiramente cortada de um ou mais lados, é possível que não esteja devidamente centralizada. Selecione este parâmetro e use os botões de seta para centralizá-la.

■ Progressivo

Somente para vídeo composto, S-vídeo, vídeo componente e sinais provenientes da porta HDMI (apenas no PowerLite W6+). Ative este parâmetro para converter sinais entrelaçados em sinais progressivos (melhores para imagens em movimento). Configure o parâmetro em **Desactivado** para imagens estáticas.

■ HDMI Video Range (apenas PowerLite W6+ no)

Quando for conectar à porta de entrada HDMI, configure a faixa de vídeo do projetor para que coincida com o parâmetro de faixa de vídeo de seu dispositivo.

■ Sinal de entrada

Se as cores não parecem certas na configuração **Automático**, selecione a configuração para o tipo de equipamento que conectou à porta **Computer (Component Video)**. Escolha **RGB** para conexão com computador ou vídeo RGB e **Automático** para reprodutores de vídeo com sinal de saída de vídeo componente (com conectores denominados Y/Cb/Cr ou Y/Pb/Pr).

observação

*Também é possível usar o botão **Automático** do controle remoto para restaurar automaticamente os parâmetros **Alinhamento**, **Sync** e **Posição**. Consulte a página 96 para obter mais detalhes.*

observação

*É possível ajustar o parâmetro **Progressivo** para sinais provenientes da porta HDMI (com exceção de RGB digital) ou vídeo componente apenas quando o equipamento estiver recebendo os sinais 480i/576i/1080i (apenas no PowerLite W6+).*

*O parâmetro **Limite de Vídeo HDMI** não pode ser configurado para sinais digitais RGB (apenas no PowerLite W6+).*

- **Sinal Vídeo** (somente sinais de vídeo composto e S-vídeo)
Selecione o parâmetro correspondente ao tipo de equipamento que conectou à porta **Vídeo**. Configure o parâmetro em **Auto** a menos que esteja utilizando o sistema PAL de 60-Hz. Neste caso, selecione **PAL60**.
- **Aspecto**
Define a relação de aspecto da imagem (proporção largura para altura). Consulte a página 46 para obter mais informações.

Personalização dos recursos do projetor

É possível usar o menu Definição para bloquear os botões no projetor, ajustar o volume de áudio e personalizar vários outros recursos.



PowerLite S6+

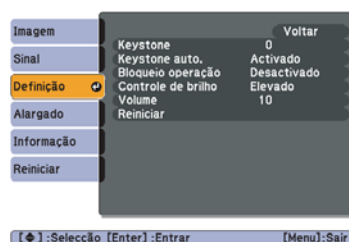

PowerLite 78/PowerLite W6+

- **Keystone**
Ajusta a forma da imagem depois que o projetor foi inclinado para cima ou para baixo. Se perceber linhas ou bordas serrilhadas depois do ajuste, diminua a configuração **Nitidez** (consulte a página 62).
- **Keystone auto.** (apenas nos PowerLite 78/PowerLite W6+)
Compensa automaticamente a distorção por efeito trapézio quando o projetor é inclinado para cima ou para baixo. Este recurso está disponível somente quando o projetor é ajustado para projeção frontal (ativado por padrão).
- **Zoom** (apenas no PowerLite S6+)
Ajusta a imagem para um tamanho maior (**Wide**) ou menor (**Tele**).

- **Bloqueio operação**
Permite desativar todos os botões do projetor ou, se preferir, todos os botões com exceção de . Consulte a página 74 para obter mais informações.
- **Controlo de brilho**
Permite seleccionar entre dois níveis de brilho. A configuração **Baixo** reduz o consumo de energia e o ruído do projetor, e estende a vida útil da lâmpada.
- **Volume**
Aumenta ou abaixa o volume do alto-falante do projetor.

Personalização da fonte de energia e da operação do equipamento

É possível usar o menu **Alargado** para personalizar a forma como o projetor apresenta imagens, ativa o Força Directa On, liga ou desliga o modo de repouso e para personalizar outras operações do projetor.



- **Visor**
Mensagens: Permite ativar ou desativar as mensagens na tela.
Visualizar fundo: Define o plano de fundo como Preto, Azul ou Logo quando não há nenhum sinal disponível.
Ecrã inicial: Ativa ou desativa a exibição da tela inicial (Logótipo utilizador) quando se liga o projetor.

observação

Se segurar o botão A/V Mute (Silenciar A/V) no controle remoto durante aproximadamente cinco segundos, poderá alternar entre Frontal e Frontal/Tecto ou Posterior e Posterior/Tecto.

Se o parâmetro Força Directa On estiver ativado, o cabo de alimentação estiver conectado e ocorrer uma queda de energia, o projetor iniciará quando a energia for restaurada.

observação

Não use o projetor em altitudes superiores a 2.286 m.

A/V Mute (Silenciar A/V): Define o plano de fundo como Preto, Azul ou Logo quando se pressiona o botão A/V Mute (Sem áudio e vídeo).

■ Logótipo utilizador

Crie uma tela inicial personalizada, como descrito na página 72.

■ Projecção

Selecione **Frontal** (para projecção da frente de uma tela), **Frontal/Tecto** (quando o projetor estiver montado de cabeça para baixo, no teto), **Posterior** (para retroprojecção em uma tela transparente) ou **Posterior/Tecto** (para retroprojecção em uma tela transparente, quando o projetor está montado de cabeça para baixo, no teto).

■ Operação

Força Directa On: Ative este parâmetro se desejar que o projetor inicie quando o cabo de alimentação estiver conectado (sem pressionar o botão \odot).

Modo Repouso: Ative este parâmetro caso queira que o projetor desligue automaticamente se estiver inativo e sem receber sinal durante 1 a 30 minutos (é possível ajustar o período usando a próxima configuração).

Hora Modo Repouso: Quando o Modo Repouso está ativado, você pode determinar o período antes do projetor desligar automaticamente, de 1 a 30 minutos.

Tempor. tampa lente: Ativada por padrão, esta opção permite que o projetor desligue automaticamente quando a tampa deslizando de A/V Mute fica fechada por mais de 30 minutos.

Modo Alta Altitude: Ative esta opção quando usar o projetor em uma altitude superior a 1.500 metros para garantir que a temperatura interna do projetor seja regulada corretamente. Desative esta função para elevações menores.

- **USB TypeB**
Selecione como deseja utilizar a porta USB. Selecione **USB Display** para usar a porta USB para projetar imagens do computador. Selecione **Page up/down** para usar o controle remoto para avançar slides do PowerPoint. Selecione **Rato sem fios** para usar os botões do controle remoto como um mouse sem fio. Consulte a página 53 para obter mais detalhes.
- **Língua**
Selecione um idioma a ser utilizado nos menus do projetor. Aperte o botão **Menu** no controle remoto para acessar o sistema de menus do projetor. Selecione **Alargada** e aperte **Enter**, depois selecione **Língua** e aperte **Enter**. Em seguida, selecione **Português** e aperte **Enter**. Aperte o botão **Menu** para sair do sistema de menus do projetor quando terminar.

Uso dos recursos de segurança do projetor

Execute um ou mais dos seguintes procedimentos para impedir o uso não autorizado do projetor:

- **Atribuir senha.** É possível inserir uma senha para impedir que o projetor seja ligado e que a tela de inicialização personalizada seja alterada. Consulte a próxima seção.
- **Crie uma tela personalizada que será exibida na inicialização e/ou quando pressionar o botão A/V Mute (Silenciar A/V).** A tela pode ser bloqueada com uma senha para inibir furtos e permitir a identificação do projetor em caso de roubo. Consulte a página 72.
- **Isso pode ser útil, por exemplo, para garantir que ninguém tocará nos botões do projetor enquanto estiver usando o controle remoto em uma sala de aula.** Consulte a página 74.
- **Mantenha seguro o projetor e previna roubos com um sistema de cabo de segurança.** Consulte a página 75.

cuidado

Se perder o controle remoto, não será possível inserir a senha. Mantenha o controle remoto sempre em local seguro. Também é uma boa idéia anotar a sua senha.

Ativação de Protec. palavra-passe

A configuração padrão da senha é 0000. Proceda de acordo com as seguintes instruções para criar uma nova senha:

1. Pressione o botão **Freeze** no controle remoto por cerca de cinco segundos. A seguinte tela será apresentada:

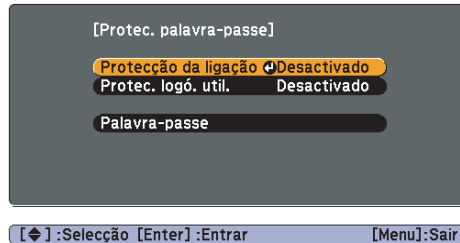

2. Selecione o tipo de protecção por senha que deseja utilizar:
 - **Protec. palavra-passe:** Impede o uso não autorizado do projetor: Depois que o monitor for conectado e ligado, será preciso inserir a senha para usá-lo. Selecione **Activado**, pressione **Enter**, depois pressione **Esc** à tela Protec. palavra-passe.
 - **Protec. logó. util.:** Evita que as configurações de tela personalizada (consulte a página 72) e de exibição, além do logotipo do usuário, sejam alterados. Selecione **Activado**, pressione **Enter**, depois pressione **Esc** à tela Protec. palavra-passe.
3. Use os botões de seta para selecionar **Palavra-passe** e pressione **Enter**.
4. Quando aparecer uma mensagem perguntando se deseja alterar a senha, selecione **Sim** e pressione **Enter**.
5. Execute um dos seguintes procedimentos para inserir a senha:
 - **PowerLite W6+:** Mantenha o botão **Num** pressionado e use o teclado numérico para digitar uma senha de quatro dígitos.

- PowerLite S6+, PowerLite 78: Use o teclado numérico para inserir uma senha de quatro dígitos.
6. Quando uma mensagem de confirmação for apresentada, digite novamente a senha.
 7. Pressione o botão **Menu** e, em seguida, **Enter** para sair da tela.
 8. Desligue o equipamento e desconecte-o da tomada.

Ativação do projetor com senha

Quando o recurso de proteção por senha estiver ativo, a seguinte tela será exibida quando o projetor for conectado e ligado:

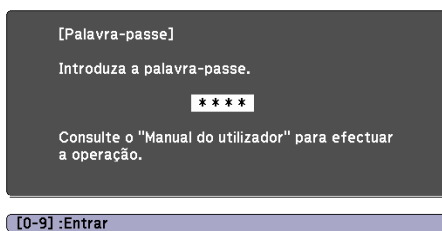

Execute um dos seguintes procedimentos para inserir a senha:

- PowerLite W6+: Mantenha o botão **Num** pressionado e use o teclado numérico para digitar a senha de quatro dígitos.
- PowerLite S6+, PowerLite 78: Use o teclado numérico para inserir uma senha de quatro dígitos.

A tela de senha fechará e a apresentação será iniciada.

Se a projeção não for iniciada, verifique o seguinte:

- Se a senha não estiver correta, será apresentada uma mensagem solicitando que a senha seja inserida novamente. Se digitar a senha incorreta três vezes seguidas, o equipamento exibirá um código de erro e a mensagem **O projector será bloqueado** e o monitor entrará no modo de repouso. Anote o código de erro e, em seguida, desconecte o cabo de alimentação do projetor da tomada, conecte-o novamente e ligue o projetor. Tente inserir a senha correta novamente.

PowerLite W6+

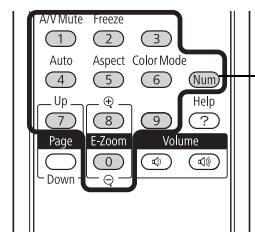

Mantenha pressionado

observação

Se deixar o projetor conectado, a tela de senha não será exibida. Essa tela será apresentada somente se o cabo de alimentação for desconectado e conectado novamente.

PowerLite W6+

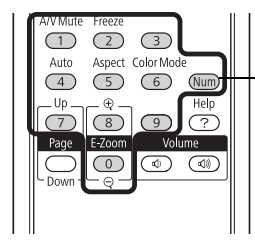

Mantenha pressionado

- Caso tenha esquecido a senha, entre em contato com a Epson com o número do código de solicitação que aparece na tela Palavra-passe para obter assistência. Consulte a “Onde obter ajuda”, na página 100.
- Se digitar a senha incorreta 30 vezes seguidas, o projetor permanecerá bloqueado e será necessário entrar em contato com a Epson para que seja realizada a assistência técnica.

Criação da tela inicial personalizada

É possível transferir qualquer imagem do computador ou da fonte de vídeo para o projetor para usá-la, depois, como tela inicial. Também é possível usá-la como a tela que será exibida quando o projetor não estiver recebendo um sinal ou quando o botão A/V Mute (Silenciar A/V) estiver pressionado. A imagem pode ser o logotipo da empresa, um slogan, uma fotografia ou qualquer outra imagem que deseje usar.

Captura da imagem

Comece exibindo a imagem que deseja usar de um computador ou de uma fonte de vídeo, como um reproduutor de DVD ou câmera digital. Em seguida, proceda da seguinte forma para capturar a imagem e transferi-la para o projetor:

1. Pressione o botão **Menu** no controle remoto, realce o menu **Alargado** e pressione **Enter**.



2. Realce **Logótipo utilizador** e pressione **Enter**.

observação

A escolha de uma imagem como logotipo do usuário apaga qualquer imagem anteriormente utilizada. É possível salvar uma imagem de até 300 × 400 pixels. Uma vez guardado o novo logotipo do usuário, não será possível utilizar novamente o logotipo padrão de fábrica.

3. Quando vir a mensagem **Deseja seleccionar esta imagem?**, selecione **Sim** e pressione **Enter**. O equipamento apresentará uma caixa de seleção sobre a imagem.
4. Utilize os botões de seta para seleccionar a área da imagem que deseja utilizar. Em seguida, pressione **Enter**.
5. Quando a mensagem **Deseja seleccionar esta imagem?** for exibida, realce **Sim** e pressione **Enter**.
6. Use os botões de seta para seleccionar um fator de ampliação (tamanho da exibição) e pressione **Enter**.
7. Quando a mensagem **Deseja guardar a imagem como logo do utilizador?** for exibida, selecione **Sim** e pressione **Enter**. O logotipo demorará alguns minutos para ser gravado. Não use o projetor, o controle remoto ou a fonte de vídeo enquanto o logotipo estiver sendo gravado.
8. Quando a mensagem **Terminado** for exibida, pressione **Menu** para sair.

Definir quando exibir a imagem

Depois que a imagem é gravada, será possível exibi-la na tela inicial, na tela exibida quando não há sinal ou na tela que o equipamento mostra quando se pressiona o botão **A/V Mute** (Silenciar A/V). Consulte a página 50.

1. Pressione o botão **Menu**, realce o menu **Alargado** e pressione **Enter**.
2. Selecione **Visor** e pressione **Enter**.
3. Escolha entre as seguintes opções de exibição:
 - Selecione **Visualizar fundo** como opção para o parâmetro **Logo** para que sua imagem seja exibida quando não há sinal.
 - Configure **Ecrã inicial** em **Activado** para exibir a imagem durante o aquecimento do projetor.
 - Selecione **A/V Mute** (Silenciar A/V) como opção de **Logo** para exibir sua imagem quando o botão **A/V Mute** for pressionado.

observação

É possível bloquear estes parâmetros para evitar que sejam modificados sem senha (consulte a página 70).

4. Quando concluir a configuração, pressione **Menu** para sair.

Desativação dos botões do projetor

Quando a função **Control Panel Lock** estiver ativada poderá bloquear todos os botões do projetor ou todos os botões, exceto o botão **⏻**. O controle remoto pode continuar sendo usado para operar o projetor.

1. Pressione o botão **Menu**, realce o menu **Definição** e pressione **Enter**.
2. Selecione **Bloqueio operação** e pressione o botão **Enter**.
3. Selecione **Bloqueio geral** (para bloquear todos os botões do projetor) ou **Bloqueio operac** (para bloquear todos os botões exceto o botão **⏻**) e pressione **Enter**.

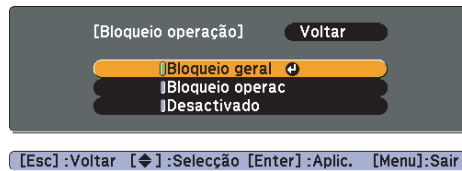

4. Selecione **Sim** e pressione **Enter** para confirmar a seleção.
5. Pressione o botão **Menu** para sair.

Para desativar a função **Bloqueio operação**, selecione **Desactivado** no menu **Bloqueio operação**. Se preferir, pressione e segure o botão **Enter** do painel de controle do projetor por 7 segundos. Uma mensagem será exibida e o bloqueio será liberado.

Uso do bloqueio de segurança

O projetor inclui dois pontos de bloqueio de segurança para evitar roubos quando instalado ou usado em locais públicos:

- **Instalação do cabo de segurança.** É possível instalar um cabo de segurança disponível comercialmente para prender o projetor à sua mesa ou armação (veja a seguir).

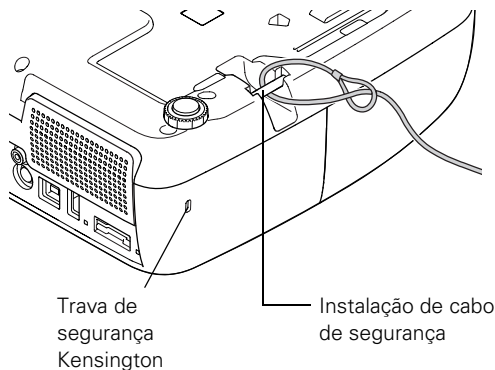

- **Trava de segurança Kensington.** A trava de segurança (localizada na lateral do projetor) é compatível com os sistemas de segurança MicroSaver fabricados pela Kensington. É possível adquiri-lo através da Epson (consulte a página 12).

5

Manutenção do projetor

Seu projetor precisa de pouca manutenção. Tudo o que tem que fazer regularmente é manter a lente limpa e verificar se o filtro de ar e a exaustão estão limpos. Se o filtro de ar ou as aberturas de ventilação ficarem bloqueadas, o projetor não receberá a ventilação necessária para arrefecimento.

advertência

Antes de limpar qualquer parte do projetor, desligue-o e desconecte o cabo de alimentação. Nunca abra as tampas do projetor, exceto a da lâmpada. A voltagem elétrica presente no projetor é perigosa e pode causar ferimentos graves. Exceto nos casos especificamente explicados neste Manual do usuário, não tente efetuar reparos no produto. A manutenção do equipamento deve ser realizada somente por profissionais de assistência técnica devidamente qualificados.

A lâmpada e o filtro de ar são as únicas peças que precisam ser substituídas. Caso seja necessário substituir outras peças, entre em contato com o revendedor ou com um profissional qualificado.

Este capítulo aborda os seguintes tópicos:

- Limpeza da lente
- Limpeza do gabinete do projetor
- Limpeza do filtro de ar
- Substituição do filtro de ar
- Substituição da lâmpada
- Substituição das pilhas do controle remoto
- Transporte do projetor

cuidado

Não esfregue a lente com materiais ásperos ou submeta a lente a golpes, isso pode danificá-la.

Não utilize cera, álcool, benzina, diluente de tinta ou outros produtos químicos. Esses produtos podem danificar o gabinete.

Limpeza das lentes

Limpe a lente sempre que encontrar sujeira ou poeira sobre a superfície.

Para remover a sujeira ou manchas das lentes, utilize panos disponíveis no comércio para limpeza de vidros.

Limpeza do gabinete do projetor

Antes da limpeza, desligue o projetor e desconecte o cabo de alimentação.

- Para remover a sujeira ou poeira, limpe o gabinete com um pano macio, seco e que não solte fiapos.
- Para remover sujeira ou manchas difíceis, umedeça um pano macio com água e detergente neutro e torça bem. Limpe o gabinete.

Limpeza do filtro de ar

Seu projetor dispõe de um filtro de ar para garantir o melhor desempenho. Caso o filtro acumule poeira, limpe-o de acordo com o descrito a seguir. A poeira pode entupir o filtro e impedir a ventilação adequada, causando sobreaquecimento e danos ao projetor.

1. Desligue o projetor e desconecte o cabo de alimentação.
2. Remova a poeira do filtro de ar com um aspirador de pó pequeno projetado para computadores ou equipamentos de escritório, ou limpe o filtro e as aberturas cuidadosamente com uma escova macia ou com um pincel, por exemplo.

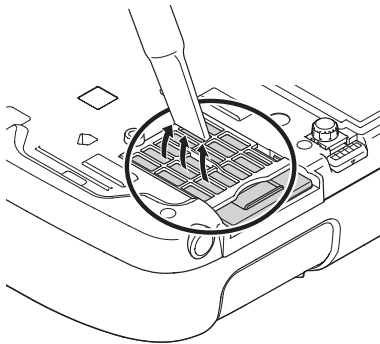

Você pode remover o filtro de ar para limpá-lo dos dois lados.

Se o filtro estiver muito sujo ou quebrado, substitua-o como descrito a seguir.

observação

Para pedir filtros de ar de substituição, solicite o número de referência V13H134A13. Consulte a página 12 para obter mais informações.

Substituição do filtro de ar

Você precisa substituir o filtro de ar se:

- Não puder remover a poeira
- O filtro de ar está danificado ou rasgado.
- É exibida várias vezes uma mensagem solicitando a limpeza ou substituição do filtro

Para adquirir um novo filtro de ar, entre em contato com o revendedor. Código do produto V13H134A13.

observação

Os filtros de ar contêm policarbonato, resina ABS e espuma de poliuretano. Desfaça-se dos filtros de ar usados de acordo com as regulamentações locais.

1. Desligue o projetor e desconecte o cabo de alimentação.
2. Deslize o filtro de ar para fora de seu compartimento, como demonstrado na figura.

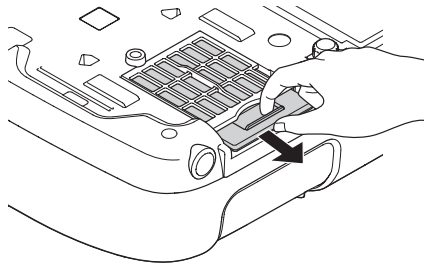

3. Deslize para dentro do compartimento o novo filtro de ar até que se trave no lugar.

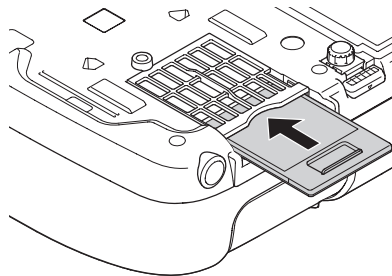

Troca da lâmpada

O tempo de vida da lâmpada de projeção é de cerca de 3000 horas se a opção **Controlo de brilho** no menu Settings estiver configurada como **Elevado** (padrão) e 4000 horas se **Controlo de brilho** estiver configurado como **Baixo**. Consulte a página 84 para verificar o uso da lâmpada.

A lâmpada deverá ser substituída quando:

- A imagem projetada ficar mais escura ou começar a se deteriorar.
- A mensagem **Substituir a lâmpada** for exibida na tela e o indicador luminoso  **Lamp** piscar na cor alaranjada. Para manter a luminosidade e a qualidade de imagem do projetor, troque a lâmpada o mais rápido possível.

Também pode ser necessário substituir a lâmpada se o indicador  **Lamp** piscar em, ou permanecer, vermelho. Consulte a página 89.

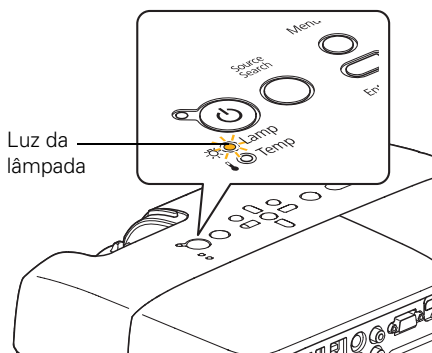

Para adquirir uma nova lâmpada, entre em contato com o revendedor. Solicite a peça número V13H010L41.

Proceda da seguinte forma para trocar a lâmpada:

1. Desligue o projetor e, depois de ouvir dois bipes, desconecte o cabo de alimentação.
2. Se o projetor estava ligado, deixe-o esfriar por pelo menos uma hora. A lâmpada fica extremamente quente depois do uso.

observação

Quando não estiver em uso, desligue o projetor, para prolongar sua vida útil.

advertência

Deixe a lâmpada esfriar completamente antes de substituí-la.

Caso a lâmpada se quebre, pequenos fragmentos de vidro podem estar presentes e devem ser removidos cuidadosamente para evitar ferimentos. Se o projetor estiver montado no teto, coloque-se ao lado da tampa da lâmpada, nunca debaixo.

Se a lâmpada for usada depois que o período para troca tiver passado, a possibilidade de que possa quebrar aumenta. Substitua a lâmpada por outra nova o mais brevemente possível, mesmo que esteja em bom funcionamento, quando receber a mensagem para troca do componente.

3. Solte o parafuso da tampa da lâmpada, não é possível removê-lo. Retire a tampa do compartimento da lâmpada.

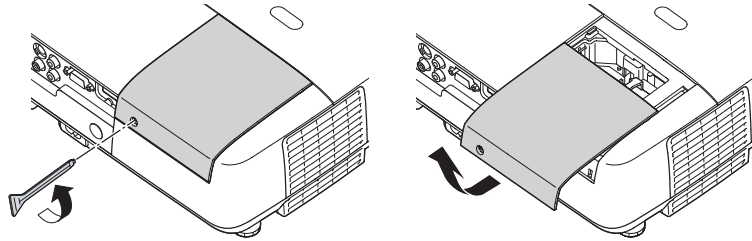

4. Solte os dois parafusos que mantêm a lâmpada no lugar (não será possível removê-los).

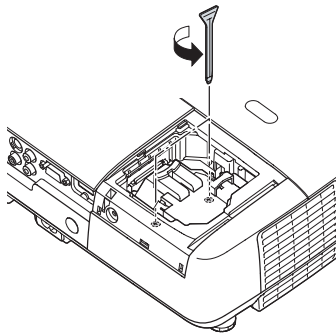

Solte, mas não remova os parafusos

observação

(Hg) *A lâmpada utilizada neste equipamento contém mercúrio. Entre em contato com as agências regulamentadoras locais e regionais para obter informações sobre eliminação e reciclagem de resíduos. Não coloque a lâmpada no lixo comum.*

5. Segure a lâmpada conforme ilustrado e puxe-a diretamente para fora.

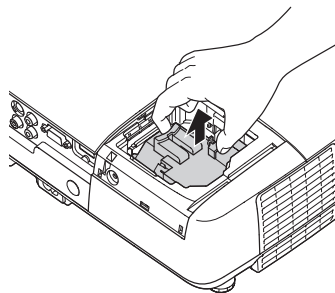

6. Introduza cuidadosamente a nova lâmpada. (Caso não se encaixe com facilidade, verifique se está na posição certa.) Então, aperte os parafusos.

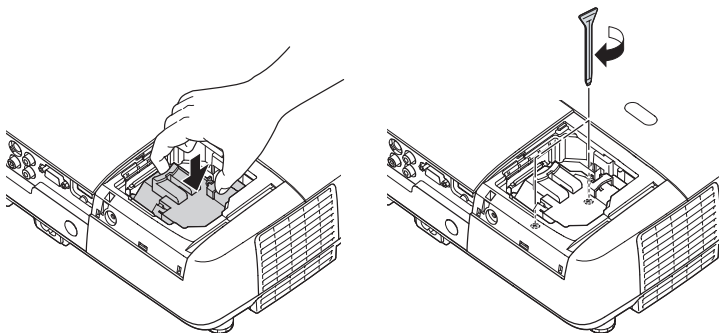

7. Substitua a tampa da lâmpada e, em seguida, aperte o parafuso.

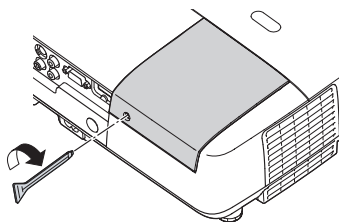

8. Reinicialize o temporizador da lâmpada, conforme descrito na próxima seção.

Reinicialização do temporizador da lâmpada

Depois de substituir a lâmpada, é preciso reiniciar o temporizador usando o sistema de menus do projetor.

1. Pressione o botão **Menu** no controle remoto ou no painel de controle do projetor. O menu principal será exibido.

observação

Aperte firmemente a tampa da lâmpada, para que não seja exibido um erro ao ligar novamente o projetor.

2. Selecione o menu **Reiniciar** e pressione **Enter**. A seguinte tela será apresentada:

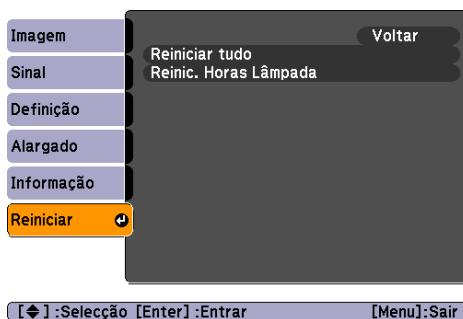

3. Selecione **Reinic. Horas Lâmpada** e pressione **Enter**.
4. Quando vir o aviso, selecione **Sim** e pressione **Enter**.
5. Quando concluir a configuração, pressione **Menu** para sair.

observação

As informações exibidas dependem do sinal de entrada atualmente selecionado.

Se tiver usado o projetor por menos de 10 horas, o número de horas será listado como 0H.

Verificação do uso da lâmpada

Para verificar o número de horas de utilização da lâmpada, pressione o botão **Menu** e realce o menu **Informação**. Você verá uma tela como esta:

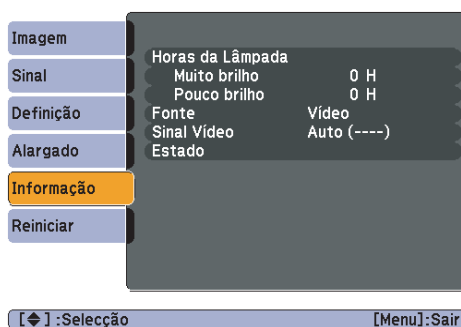

A vida útil da lâmpada é de cerca de 3000 horas se o parâmetro **Controlo de brilho** no menu **Settings** estiver definida como **Elevado** (padrão) e 4000 horas se a configuração **Controlo de brilho** estiver definida como **Baixo**. Tenha sempre uma lâmpada de reserva à mão se as horas de uso neste menu estiverem próximas do fim da vida útil da lâmpada.

Substituição das pilhas do controle remoto

Substitua as pilhas do controle remoto como descrito abaixo:

1. Vire o controle remoto.
2. Pressione para dentro a lingüeta na tampa do compartimento das pilhas, enquanto levanta e remove a tampa.

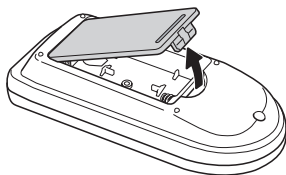

PowerLite S6 Series/PowerLite 78

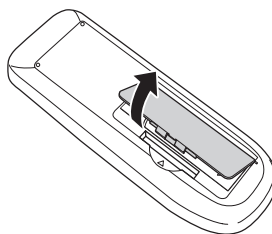

PowerLite W6 Series

3. Instale duas pilhas alcalinas AA, inserindo os lados + e - conforme indicado.

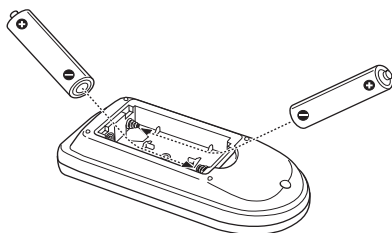

PowerLite S6 Series/PowerLite 78

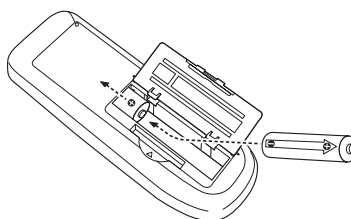

PowerLite W6 Series

cuidado

Ao trocar as pilhas, tome as seguintes precauções:

■ Troque as pilhas assim que a carga acabar. Se as pilhas vazarem, limpe o fluido com um pano macio. Se o fluido entrar em contato com suas mãos, lave-as imediatamente.

■ Não exponha as pilhas ao calor ou ao fogo.

■ Desfaça-se das pilhas usadas de acordo com as regulamentações locais.

■ Não utilize pilhas diferentes das especificadas neste Manual do usuário. Não utilize pilhas de tipos diferentes e não misture pilhas velhas com novas.

■ Mantenha as pilhas fora do alcance das crianças. As baterias apresentam riscos de choque e são muito perigosas se engolidas.

4. Recoloque a tampa do compartimento de pilhas, pressionando-a até ouvir um clique.

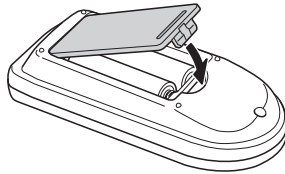

PowerLite S6 Series/PowerLite 78

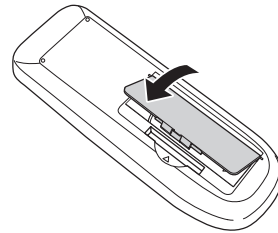

PowerLite W6 Series

Transporte do projetor

observação

A Epson não se responsabiliza por danos ao equipamento ocorridos durante o transporte.

O projetor contém muitas peças de precisão e de vidro. Ao transportar o projetor manualmente, use a maleta para transporte.

Proceda da seguinte forma para evitar danos durante o transporte:

- Para enviar o projetor para o conserto, use a embalagem original, se possível. Caso não disponha da embalagem original, utilize um material equivalente, protegendo o projetor com bastante plástico-bolha ou jornal.
- Ao transportar o projetor por longas distâncias, coloque-o primeiro em uma maleta de transporte dura e, em seguida, embale-o em uma caixa firme com revestimento de proteção em torno da maleta.
- Feche a tampa deslizante de A/V Mute (tampa da lente).
- Se houver um cartão SD instalado, ou um dispositivo USB conectado, retire-o do projetor (apenas no PowerLite W6 Series).
- Ajuste os pés do projetor na posição de armazenagem (mais alta).

6 *Solução de problemas*

O conteúdo deste capítulo irá ajudá-lo a solucionar problemas com o projetor, além de fornecer informações sobre como entrar em contato com o suporte técnico para solucionar os problemas que você não conseguir resolver sozinho. As seguintes informações são fornecidas:

- Como usar o sistema de ajuda exibido na tela do projetor
- Como proceder quando as luzes de status do projetor se acendem
- Resolução de problemas operacionais do projetor
- Como resolver problemas de imagem e som
- Como resolver problemas no controle remoto
- Como entrar em contato com o suporte técnico

Como usar a ajuda exibida na tela

Para obter ajuda quando a imagem não estiver correta ou o áudio não estiver funcionando, basta pressionar o botão ? Help (Ajuda) no projetor ou no controle remoto.

1. Pressione o botão ? Help (Ajuda) no controle remoto ou no projetor.

O menu da ajuda será exibido.

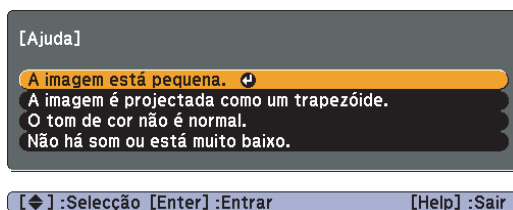

2. Use os botões de seta, no projetor ou no controle remoto, para realçar os itens do menu.
3. Pressione o botão Enter no controle remoto ou no projetor para selecionar o item do menu e ler as soluções.
4. Para sair do sistema de ajuda, pressione o botão ? Help (Ajuda).

Caso nenhuma das sugestões solucione o problema, consulte as soluções adicionais para os problemas nas seções seguintes.

Verificação do status do projetor

Se o projetor não estiver funcionando corretamente, antes de tudo desligue-o e desconecte-o da tomada. Em seguida, conecte novamente o cabo de alimentação à tomada e ligue o projetor. Se esse procedimento não solucionar o problema, verifique os indicadores luminosos na parte superior do projetor.

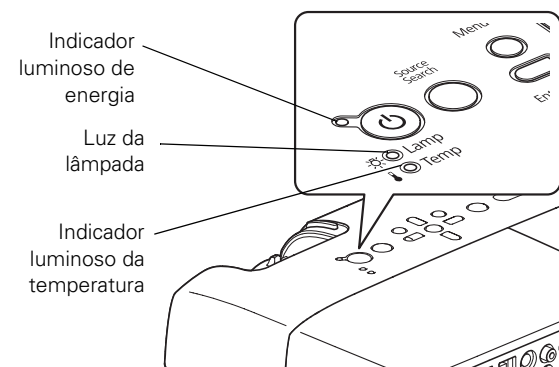

Como proceder quando os indicadores luminosos de status se acendem

Os indicadores luminosos na parte superior do projetor indicam o status do projetor.



Consulte as tabelas a seguir para obter uma descrição completa dos indicadores luminosos de status do projetor:

Estado do indicador luminoso de energia

Estado do indicador luminoso de energia 	Descrição
Verde piscando	O projetor está aquecendo. Espere a imagem aparecer.
Verde	O projetor está funcionando normalmente.
Laranja	O projetor está no modo de repouso ou suspensão. Pode-se desconectá-lo ou pressionar o botão  para ligá-lo.
Vermelho, vermelho piscando ou laranja	Há algum problema com o projetor. Verifique a próxima tabela para diagnosticar o problema.

Estado do indicador luminoso de erros



Estado do indicador luminoso de erros	Descrição
☰ Verde ou laranja ⚠ Laranja piscando 🔴 Apagado	A lâmpada deverá ser substituída. Consulte a página 81 para obter instruções. Se continuar a usar a lâmpada depois do aviso para substituição, haverá maior possibilidade de a lâmpada quebrar.
☰ Vermelho ⚠ Apagado 🔴 Laranja piscando	Resfriamento rápido em andamento. Embora essa não seja uma condição anormal, a projeção será interrompida automaticamente se a temperatura subir. Verifique se há espaço suficiente em torno do projetor para ventilação e os filtros de ar e aberturas de exaustão estão limpas.
☰ Vermelho ⚠ Apagado 🔴 Vermelho	<p>O projetor está superaquecendo, o que desliga a lâmpada automaticamente. Aguarde até que o projetor entre no modo de repouso (cerca de cinco minutos). Verifique se existe espaço suficiente para ventilação em volta e embaixo do equipamento.</p> <p>O filtro de ar pode estar entupido. Limpe ou substitua o filtro de ar conforme descrito nas páginas 79 a 80.</p> <p>Se estiver usando o projetor a uma altura maior do que 1.500 m, ative o Modo Alta Altitude no menu Operação (consulte a página 68).</p> <p>Se o projetor continuar a superaquecer depois de limpar o filtro de ar, pare de usar o projetor, desconecte o cabo de alimentação e entre em contato com a Epson para obter ajuda, como descrito na página 100.</p> <p>Advertência: Exceto nos casos especificamente explicados neste <i>Manual do usuário</i>, não tente efetuar reparos no produto.</p>
☰ Vermelho piscando ⚠ Apagado 🔴 Vermelho piscando	Há um problema interno no projetor. Pare de usar o projetor, desconecte o cabo de alimentação e entre em contato com a Epson, conforme descrito na página 100.
☰ Vermelho ⚠ Apagado 🔴 Vermelho piscando	Há problemas no ventilador ou no sensor de temperatura. Pare de usar o projetor, desconecte o cabo de alimentação e entre em contato com a Epson, conforme descrito na página 100.

Estado do indicador luminoso de erros

Estado do indicador luminoso de erros	Descrição
<p>🔴 Vermelho</p> <p>🔴 Vermelho piscando</p> <p>🟡 Apagado</p>	<p>A lâmpada pode estar queimada. Verifique primeiro se a tampa da lâmpada está instalada de maneira segura. Se esse não for o problema, o filtro de ar pode estar entupido. Limpe ou substitua o filtro de ar conforme descrito nas páginas 79 a 80.</p> <p>Se esse procedimento não resolver o problema, deixe a lâmpada esfriar e, em seguida, remova-a. Se a lâmpada estiver rachada, substitua-a como descrito na página 81. Se a lâmpada não estiver rachada, reinstale-a. Se não for possível fazer a reinstalação, substitua a lâmpada.</p> <p>Se estiver usando o projetor a uma altura maior do que 1.500 m, ative o Modo Alta Altitude no menu Operação (consulte a página 68).</p> <p>Se nenhuma destas sugestões resolver o problema, entre em contato com a Epson, como descrito na página 100.</p>

Resolução de problemas operacionais do projetor

O projetor não liga.





- Se o projetor não liga quando pressionado o botão , verifique se o cabo de alimentação está conectado ao projetor e conectado a uma tomada que esteja funcionando.
- O cabo de alimentação pode estar com defeito. Desconecte o cabo da tomada e entre em contato com a Epson, como descrito na página 100.
- Se estiver utilizando a função Força Direta On e conectar o cabo de alimentação imediatamente após desconectá-lo, o projetor pode não ligar automaticamente. Pressione o botão  para ligar o projetor novamente.

Os botões no projetor não funcionam.

Se a função Bloqueio operação foi ativada, não é possível usar os botões no projetor. Tente usar o controle remoto, ou mantenha pressionado o botão Enter do projetor por sete segundos para destravá-lo (consulte a página 74).

Problemas de imagem ou de som

Não aparece imagem alguma na tela.

- Certifique-se de que a luz  esteja verde (sem piscar), e de que a tampa de A/V Mute esteja aberta. Pressione o botão A/V Mute no controle remoto para certificar-se de que a imagem não foi desativada temporariamente.
- É possível que o projetor esteja no modo de repouso ou suspensão. Se o indicador luminoso  estiver laranja, pressione o botão  para ligar o projetor.
- Caso a energia tenha sido desligada e ligada novamente, é provável que o projetor esteja esfriando. Aguarde até que o indicador luminoso  pare de piscar e fique laranja; em seguida, pressione novamente o botão .
- Talvez o computador conectado ao projetor esteja no modo de repouso ou exibindo uma proteção de tela preta. Pressione qualquer tecla do computador.
- Se estiver projetando de um aparelho de DVD ou outra fonte de vídeo, verifique se está ligado e pressione o botão Play.
- Se estiver realizando a projeção a partir de uma fonte de vídeo composto ou S-Video, certifique-se de que o parâmetro Sinal Vídeo esteja correto (consulte a página 64).
- Também é possível redefinir todos os parâmetros dos menus de configuração (consulte a página 61).

Você conectou um computador e é exibida uma tela azul com a mensagem Sem Sinal.

- Verifique se os cabos estão conectados corretamente, como descrito na página 21.
- Se conectou um computador e uma ou mais fontes de vídeo ao projetor, pode ter que pressionar o botão **Search** ou **Source Search** para selecionar a fonte correta. Depois de pressionar o botão, espere alguns segundos para o projetor se sincronizar.
- Certifique-se de que o equipamento conectado receba energia.

Se estiver usando um notebook:

- Mantenha pressionada a tecla **Fn** no teclado e pressione a tecla de função que permite a exibição em um monitor externo. Esse botão poderá apresentar o ícone  ou estar com a indicação **CRT/LCD**. Depois de ter pressionado o botão, espere durante alguns segundos a sincronização do projetor. Consulte o manual do notebook ou a respectiva ajuda on-line para obter informações detalhadas.

Na maioria dos sistemas, a tecla  permite alternar entre a tela LCD e o projetor ou exibir imagens nos dois meios ao mesmo tempo.

Caso conecte o notebook enquanto o projetor ou computador já estiverem ligados, a tecla de função **Fn** que alterna o sinal de imagem do computador para uma saída externa pode não funcionar. Desligue o computador e o projetor, depois ligue-os novamente.

- Dependendo da placa de vídeo do computador, será necessário usar o utilitário Vídeo do Painel de controle para verificar se a tela LCD e a porta do monitor externo estão ativas. Consulte a documentação do computador ou a respectiva ajuda on-line para obter informações detalhadas.

Se estiver usando Mac OS X:

1. Abra **Preferências do Sistema**.
2. Clique em **Monitores**.
3. Clique em **Detectar Monitores**.
4. Verifique se a caixa de diálogo **Monitor VGA ou LCD Colorido** está selecionada.
5. Clique na guia **Arranjo** ou **Arranjar**.
6. Verifique se a caixa de seleção **Espelhar Monitores** está selecionada.

A mensagem Não Suportada é exibida.

- Verifique se a entrada de sinal correta está selecionada no menu **Sinal** (consulte a página 64).
- Certifique-se de que a resolução e a frequência ou a taxa de atualização do computador seja compatível com o projetor (consulte a página 105). Se necessário, altere a configuração do computador.

Apenas parte da imagem do computador é exibida.

- Pressione o botão **Auto** do controle remoto ou do projetor ou o botão **Enter** no projetor.
- Verifique se a configuração **Posição** da imagem está correta no menu **Sinal**. Consulte a página 65 para obter mais informações.
- Pressione o botão **Aspect** no controle remoto (apenas no PowerLite W6+) ou selecione a opção de **Aspecto** correta no menu **Sinal**. Consulte a página 46 para obter detalhes sobre as opções disponíveis.
- Pressione o botão **Esc** no controle remoto para cancelar a função **E-Zoom**.
- Verifique se a configuração da resolução do computador está correta. Consulte a lista de formatos de vídeo compatíveis na página 105.

- Talvez também seja necessário modificar os arquivos de apresentação existentes, caso eles tenham sido criados para uma resolução diferente. Consulte a documentação do software para obter informações específicas.
- Se estiver projetando uma imagem de computador em formato widescreen, ajuste o parâmetro **Resolução** (consulte a página 64), se necessário.
- Se estiver projetando uma imagem de um computador com exibição em dois monitores ativada, desligue esse recurso.

A imagem não tem forma quadrada, e sim trapezoidal.

Se a imagem não estiver inteiramente retangular, ajuste seu tamanho conforme descrito na página 42.

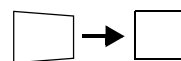
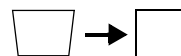

A imagem contém interferência ou ruídos.

- A qualidade da imagem poderá diminuir quando se utiliza um cabo de computador com mais de 1,8 m ou uma extensão.
- Mantenha os cabos do computador e do vídeo separados do cabo de alimentação o máximo possível para evitar interferência.
- O sinal de vídeo pode estar dividido entre o computador e o projetor. Se perceber alguma redução na qualidade da imagem projetada quando exibida simultaneamente no notebook e no projetor, desligue a tela LCD do notebook.
- Verifique se a entrada de sinal correta está selecionada no menu Sinal (consulte a página 65).
- Se estiver usando uma fonte de vídeo composto ou S-video, de sinais 480i, ative a opção **Progressivo** no menu Sinal (consulte a página 65).
- Se os ajustes de trapézio foram usados, pode ser necessário que o parâmetro **Nitidez** no menu Imagem seja diminuído (consulte a página 62).
- Se estiver projetando a partir de um computador, certifique-se de que o sinal seja compatível com o projetor. Consulte a página 105.

- Se estiver projetando com um computador, pressione o botão **Auto** no controle remoto para redefinir as configurações de Alinhamento, Sync e Posição do projetor.

A imagem está embaçada.

- Talvez a lente esteja suja ou manchada. Limpe-a conforme descrito na página 78.
- Ajuste o foco da imagem com o anel de foco (consulte a página 44).
- Se o projetor estiver inclinado nitidamente na direção da tela, pode não ser possível ajustar o foco da imagem inteira. Posicione o projetor mais diretamente na frente da tela.
- Reduza o ângulo da projeção para reduzir a necessidade da correção do efeito trapézio.
- Verifique se o projetor está dentro no intervalo adequado (distância da projeção) da tela (consulte a página 15).
- Verifique se a lente não está embaçada pela condensação. Talvez seja necessário aguardar alguns instantes antes de usar o projetor após tirá-lo de um ambiente frio para um ambiente aquecido.
- Caso esteja projetando imagens do computador, talvez seja necessário ajustar as configurações de Alinhamento e Sync, conforme descrito na próxima seção.

observação

*É necessário projetar alguma imagem acionando o botão **Auto** para que as alterações entrem em vigor. Esse botão funciona somente com imagens projetadas através da porta Computer (Component Video).*

A tela apresenta faixas verticais e a imagem ainda está embaçada, mesmo depois de aplicadas as soluções da seção anterior.

- Caso esteja projetando a partir do computador imagens contendo grande quantidade de detalhes minuciosos, talvez observe faixas verticais, ou talvez alguns caracteres fiquem pesados ou “borrados”. Pressione o botão **Auto** no controle remoto ou o botão **Enter** no projetor para reiniciar as configurações Alinhamento, Sync e Posição do projetor.

- Caso seja necessário efetuar outros ajustes, utilize as opções **Alinhamento** e **Sync** manualmente através do menu **Sinal**, conforme descrito na página 65.
1. Preencha a tela com uma imagem contendo detalhes precisos, como um padrão para aparecer de fundo na área de trabalho ou tente projetar texto em preto sobre um fundo branco.
 2. Ajuste a opção **Alinhamento** para eliminar as faixas verticais.

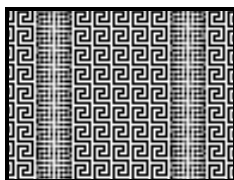

3. Ajuste a opção **Sync** para aumentar a nitidez da imagem.

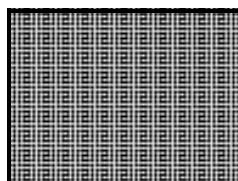

A imagem é muito clara ou muito escura, ou as cores estão incorretas.

- Pressione o botão **Modo cor** (apenas no PowerLite W6+) ou selecione uma opção diferente para **Modo cor** no menu **Imagem**. Consulte a página 45 para obter detalhes sobre as opções disponíveis.
- Caso esteja exibindo imagens de vídeo, ajuste as opções **Ajuste de cor** e **Modo cor** do menu **Image**. Também é possível ajustar as configurações **Saturação da cor**, **Temp. cor** e **Cor** no menu **Imagem**.
- Ajuste as opções **Brilho** e **Contraste** do menu **Imagem**.
- Tente ajustar o parâmetro **Controlo de brilho** (consulte a página 66).

observação

Devido ao uso de tecnologias diferentes, as cores da imagem projetada podem não ter o mesmo tom no monitor do computador e do notebook.

- Verifique as configurações do monitor do computador para corrigir o equilíbrio das cores.
- A lâmpada do projetor pode precisar ser substituída. Consulte a página 81 para obter instruções.
- Verifique se a entrada de sinal correta está selecionada no menu Sinal (consulte a página 65).
- Certifique-se de que todos os cabos estejam firmemente conectados às portas adequadas.

Não há som ou o som não está alto o suficiente.

- Use os botões **Volume** no controle remoto para ajustar o volume (consulte a página 52), ou ajuste a configuração **Volume** no menu Definição.
- Verifique se A/V Mute (Silenciar A/V) está desativado. Pressione o botão **A/V Mute** para desativar a função.
- Se a apresentação incluir o áudio do computador, verifique se o controle de volume do computador não está mudo ou no mínimo. É possível fazer a verificação clicando no controle de volume localizado na bandeja do sistema Windows (canto inferior direito da tela). Em um Mac, é possível ajustar o volume da barra de menus (canto superior direito da tela) ou através das teclas de função de controle de volume.
- Se estiver usando um aparelho de DVD ou outra fonte de vídeo, verifique se os cabos estão conectados, como descrito na página 31.

Nada é exibido ao conectar um monitor externo (apenas nos PowerLite S6+ e PowerLite 78EX30)

As únicas imagens que podem ser exibidas em um monitor externo são imagens de um computador conectado às portas de entrada Computer (Component Video) (consulte a página 30).

Resolução de problemas no controle remoto

O projetor não responde aos comandos do controle remoto.

- Aponte o controle remoto em direção ao receptor do projetor. Certifique-se de estar a menos de 6 m de distância do projetor e dentro de um ângulo horizontal de 30° e vertical de 15° do sensor frontal ou posterior do equipamento.
- Talvez as pilhas do controle remoto não estejam instaladas corretamente ou estejam fracas. Para trocar as baterias, consulte a página 85.
- Diminua as luzes do local e apague as luzes fluorescentes. Verifique se o projetor não está exposto à luz solar direta. A iluminação forte, principalmente de luzes fluorescentes, pode afetar os receptores de infravermelho do projetor. Além disso, desligue todos os equipamentos próximos que emitam energia infravermelha, por exemplo aquecedores que funcionam com energia de radiação.
- Se algum botão for mantido pressionado por mais de 30 segundos, o controle remoto entra no modo de repouso. Solte qualquer botão que esteja preso para despertar o controle remoto.

Onde obter ajuda

A Epson fornece os seguintes serviços de suporte técnico.

Suporte pela Internet

Visite o site de suporte da Epson para consultar soluções para os problemas comuns dos PowerLite S6+, PowerLite 78, PowerLite W6+. É possível fazer o download de utilitários e documentação, consultar as perguntas frequentes e soluções de problemas ou enviar um e-mail para a Epson com suas perguntas.

Converse com um representante de suporte

É possível ainda falar com um especialista de suporte de produto por meio dos seguintes telefones:

Brasil: (55 11) 3956-6868

Tarifas telefônicas de longa distância poderão ser cobradas.

Antes de ligar para o suporte, tenha em mãos as seguintes informações:

- Nome do produto (PowerLite S6+, PowerLite 78, PowerLite W6+)
- Número de série do produto (localizado no projetor)
- Prova de compra (nota da loja) e data da compra
- Configuração do computador ou vídeo
- Descrição do problema

Suprimentos e acessórios de compra

É possível adquirir telas e outros acessórios de uma revenda autorizada Epson. Para localizar o revendedor mais próximo, entre em contato com a Epson, como descrito acima.

A *Especificações técnicas*

Gerais

Tipo de tel	Matriz ativa TFT de poli-silício Epson
Resolução (formato nativo)	PowerLite S6+ 800 × 600 pixels (SVGA) PowerLite 78 1024 × 768 pixels (XGA) PowerLite W6+ 1280 × 800 pixels (WXGA)
Reprodução de cores	16,8 milhões de cores
Saída de luz (brilho)	PowerLite S6+/PowerLite 78 Modo Alto: Saída de luz branca de 2200 lúmens (padrão ISO 21118) Saída de luz colorida de 2200 lúmens Modo Baixo: Saída de luz branca de 1750 lúmens (padrão ISO 21118) Saída de luz colorida de 1750 lúmens PowerLite W6+ Modo Alto: Saída de luz branca de 2000 lúmens (padrão ISO 21118) Saída de luz colorida de 2000 lúmens Modo Baixo: Saída de luz branca de 1590 lúmens (padrão ISO 21118) Saída de luz colorida de 1590 lúmens

Taxa de contraste	<p>2000:1 (com a opção Iris Automática ativada no menu Image; consulte a página 62)</p> <p>PowerLite S6+460:1 (com a opção Iris Automática desativada no menu Image; consulte a página 62)</p> <p>PowerLite 78510:1 (com a opção Iris Automática desativada no menu Image; consulte a página 62)</p> <p>PowerLite W6+410:1 (com a opção Iris Automática desativada no menu Image; consulte a página 62)</p>
Tamanho da imagem	<p>PowerLite S6+ (imagem 4:3) 58,4 cm a 889 cm</p> <p>PowerLite 78 (imagem 4:3) 76,2 cm a 762 cm</p> <p>PowerLite W6+ (imagem 16:10) 69 cm a 685,8 cm</p>
Distância de projeção	<p>PowerLite S6+ (imagem 4:3) 87 cm a 1.047 cm</p> <p>PowerLite 78 (imagem 4:3) 84 cm a 1.047 cm</p> <p>PowerLite W6+ (imagem 16:10) 84 cm a 1.047 cm</p>
Formas de projeção	Frontal, traseira e invertida (montagem no teto)
Sistema de áudio interno (mono)	<p>PowerLite S6+/PowerLite 78 1 W</p> <p>PowerLite W6+ 7 W</p>
Relação ótica de aspecto	<p>PowerLite S6+/PowerLite 78 4:3 (horizontal:vertical)</p> <p>PowerLite W6+ 16:10 (horizontal:vertical)</p>

Taxa de zoom	PowerLite S6+ 1:1,35 digital PowerLite 78/PowerLite W6+ 1:1,2 manual
Nível de ruído	28 dB no modo de baixa luminosidade 35 dB no modo de alta luminosidade
Correção de efeito trapézio	Manual: $\pm 30^\circ$ (vertical) Auto Keystone (apenas no PowerLite 78/PowerLite W6+): 0° a 11° (vertical)

Lâmpada de projeção

Tipo	UHE (Ultra-eficiência)
Consumo de energia	170 W
Vida útil da lâmpada	Aproximadamente 3000 horas (modo de alta luminosidade) Aproximadamente 4000 horas (modo de baixa luminosidade)
Número de referência	V13H010L41

observação

A vida útil da lâmpada irá variar de acordo com o modo selecionado, as condições de ambiente e o uso.

Quando não estiver em uso, desligue o projetor, para prolongar sua vida útil.

Controle remoto

Alcance	6 metros
Pilhas (2)	Alcalinas AA

Dimensões

Altura	92 mm, sem incluir os pés
Largura	327 mm
Profundidade	245 mm
Peso (sem as lentes)	PowerLite S6+ 2,7 kg PowerLite 78 2,8 kg PowerLite W6+ 2,8 kg

Elétrica

Frequência nominal	50/60 Hz CA
Fonte de alimentação	100 VAC a 240 VAC $\pm 10\%$, 2,8 A a 1,5 A
Consumo de energia	Em funcionamento: 246 W Em espera: 3 W

Ambiente

Temperatura	Em funcionamento: 5 °C a 35 °C Armazenamento: -10 °C a 60 °C
Umidade relativa (sem condensação)	Em funcionamento: Umidade relativa de 20% a 80%
Altitude de funcionamento.	0 m a 2.286 m; a mais de 1.500 m, ative o Modo Alta Altitude no menu Alargado (consulte a página 67).

Segurança e aprovações

Estados Unidos	FCC 47CFR Parte 15B Classe B (DoC) UL60950-1 Primeira Edição (Marca cTUVus)
Canadá	ICES-003 Class B CSA C22.2 No. 60950-1



ICs Pixelworks™ DNX™ são utilizados neste projetor.

Formatos de vídeo compatíveis

Estes projetores oferecem suporte para os formatos de vídeo de alta definição e formatos de exibição do computador aqui relacionados.

Para projetar imagens do computador, a placa de vídeo deve estar configurada para uma taxa de atualização (frequência vertical) compatível com o projetor. Algumas imagens são redimensionadas automaticamente usando a tecnologia SizeWize™ da Epson para exibir no formato natural do projetor. Além disso, talvez as frequências de alguns computadores não permitam que as imagens sejam exibidas corretamente. Consulte a documentação do seu computador para obter detalhes.

PowerLite S6+/PowerLite 78

Computador, vídeo componente, vídeo composto e S-Video

Modo	Taxa de atualização (Hz)	Resolução
VGA EGA	70	640 × 350
VGA—60	60	640 × 480 (640 × 360*)
VESA – 72	72	640 × 480 (640 × 360*)
VESA – 75	75	640 × 480 (640 × 360*)
VESA – 85	85	640 × 480 (640 × 360*)
SVGA—56	56	800 × 600 (800 × 450*)
SVGA—60	60	800 × 600 (800 × 450*)
SVGA—72	72	800 × 600 (800 × 450*)
SVGA—75	75	800 × 600 (800 × 450*)
SVGA—85	85	800 × 600 (800 × 450*)
XGA – 60	60	1024 × 768 (1024 × 576*)
XGA – 70	70	1024 × 768 (1024 × 576*)
XGA – 75	75	1024 × 768 (1024 × 576*)
XGA – 85	85	1024 × 768 (1024 × 576*)
SXGA1 – 70	70	1152 × 864
SXGA1 – 75	75	1152 × 864
WXGA—60	60	1280 × 800
WXGA—75	75	1280 × 800
SXGA2—60	60	1280 × 960
SXGA3—60	60	1280 × 1024
WXGA1—60	60	1280 × 768
WXGA2—60	60	1360 × 768

Computador, vídeo componente, vídeo composto e S-Video

Modo	Taxa de atualização (Hz)	Resolução
WXGA+60	60	1440 × 900
SXGA+60	60	1400 × 1050
iMAC VGA	117	640 × 480 (640 × 360*)
iMAC SVGA	95	800 × 600 (800 × 450*)
iMAC XGA	75	1024 × 768 (1024 × 576*)
MAC13	67	640 × 480
MAC16	75	832 × 624
MAC19	75	1024 × 768
MAC19-60	60	1024 × 768
MAC21	75	1152 × 870
NTSC	60	720 × 480 (720 × 360*)
NTSC 4:43	60	720 × 480 (720 × 360*)
PAL	50	720 × 576 (720 × 432*)
PAL-N	50	720 × 576 (720 × 432*)
PAL-M	60	720 × 576 (720 × 432*)
PAL—60	60	720 × 576 (720 × 432*)
SECAM	50	720 × 576 (720 × 432*)
SDTV (480i)	60	720 × 480 (720 × 360*)
SDTV (576i)	50	720 × 576 (720 × 432*)
SDTV (480p)	60	720 × 480 (720 × 360*)
SDTV (576p)	50	720 × 576 (720 × 432*)
HDTV (720p)	60/50	1280 × 720
HDTV (1080i)	60/50	1920 × 1080

* Sinal letterbox

PowerLite W6+

Computador, vídeo componente, vídeo composto e S-Video

Modo	Taxa de atualização (Hz)	Resolução
VGA EGA	70	640 × 350
VGA—60	60	640 × 480 (640 × 360*)
VESA – 72	72	640 × 480 (640 × 360*)
VESA – 75	75	640 × 480 (640 × 360*)
VESA – 85	85	640 × 480 (640 × 360*)
SVGA—56	56	800 × 600 (800 × 450*)
SVGA—60	60	800 × 600 (800 × 450*)
SVGA—72	72	800 × 600 (800 × 450*)
SVGA—75	75	800 × 600 (800 × 450*)
SVGA—85	85	800 × 600 (800 × 450*)
XGA – 60	60	1024 × 768 (1024 × 576*)
XGA – 70	70	1024 × 768 (1024 × 576*)
XGA – 75	75	1024 × 768 (1024 × 576*)
XGA – 85	85	1024 × 768 (1024 × 576*)
SXGA1 – 70	70	1152 × 864
SXGA1 – 75	75	1152 × 864
SXGA1 – 85	85	1152 × 864
SXGA1 – 100	100	1152 × 864
WXGA—60	60	1280 × 800
WXGA—75	75	1280 × 800
WXGA—85	85	1280 × 800
SXGA2—60	60	1280 × 960
SXGA2—75	75	1280 × 960
SXGA2—85	85	1280 × 960
SXGA3—60	60	1280 × 1024
SXGA3—75	75	1280 × 1024
SXGA3—85	85	1280 × 1024
WXGA1—60	60	1280 × 768
WXGA2—60	60	1360 × 768
WXGA+60	60	1440 × 900
WXGA+75	75	1440 × 900
WXGA+85	85	1440 × 900
SXGA+60	60	1400 × 1050
SXGA+75	75	1400 × 1050
SXGA+85	85	1400 × 1050
UXGA—60	60	1600 × 1200

Computador, vídeo componente, vídeo composto e S-Video

Modo	Taxa de atualização (Hz)	Resolução
WSXGA+—60**	60	1680 × 1050
iMAC VGA	117	640 × 480 (640 × 360*)
iMAC SVGA	95	800 × 600 (800 × 450*)
iMAC XGA	75	1024 × 768 (1024 × 576*)
MAC13	67	640 × 480
MAC16	75	832 × 624
MAC19	75	1024 × 768
MAC19-60	60	1024 × 768
MAC21	75	1152 × 870
NTSC	60	720 × 480 (720 × 360*)
NTSC 4:4:3	60	720 × 480 (720 × 360*)
PAL	50	720 × 576 (720 × 432*)
PAL-N	50	720 × 576 (720 × 432*)
PAL-M	60	720 × 576 (720 × 432*)
PAL—60	60	720 × 576 (720 × 432*)
SECAM	50	720 × 576 (720 × 432*)
SDTV (480i)	60	720 × 480 (720 × 360*)
SDTV (576i)	50	720 × 576 (720 × 432*)
SDTV (480p)	60	720 × 480 (720 × 360*)
SDTV (576p)	50	720 × 576 (720 × 432*)
HDTV (720p)	60/50	1280 × 720
HDTV (1080i)	60/50	1920 × 1080

* Sinal letterbox

** Disponível somente quando a opção **Wide** estiver selecionada como Resolution.

Sinais HDMI

Modo	Taxa de atualização (Hz)	Resolução
VGA	60	640 × 480 (640 × 360*)
SVGA	60	800 × 600
XGA	60	1024 × 768
SXGA	60	1280 × 960
SXGA	60	1280 × 1024
SXGA	60	1400 × 1050
UXGA	60	1600 × 1200
SDTV (480i)	60	720 × 480 (720 × 360*)
SDTV (576i)	50	720 × 576 (720 × 432*)
SDTV (480p)	60	720 × 480 (720 × 360*)
SDTV (576p)	50	720 × 576 (720 × 432*)
HDTV (720p)	60/50	1280 × 720
HDTV (1080i)	60/50	1920 × 1080
HDTV (1080p)	60/50	1920 × 1080

* Sinal letterbox

B

Avisos

Este apêndice contém instruções de segurança e outras informações importantes sobre o seu projetor.

Instruções de segurança importantes

Siga estas instruções de segurança quando for instalar e utilizar o projetor:

- Não olhe diretamente para a lente quando o projetor estiver ligado. O brilho da lâmpada pode ferir seus olhos.
- Não coloque o projetor sobre mesas, suportes ou plataformas instáveis.
- Não opere o projetor de lado ou inclinado para o lado. Não incline o projetor para frente ou para trás num ângulo maior que o especificado para corrigir o efeito trapézio (veja a página 103).
- A instalação do projetor no teto deve ser realizada por técnicos qualificados, usando a estrutura projetada especificamente para esse projetor.
- Se instalar o projetor no teto e utilizar adesivos na armação para evitar que os parafusos se soltem ou lubrificantes e óleos no projetor, é possível que o gabinete do projetor caia da armação. Isso poderá causar ferimentos graves a qualquer pessoa que esteja embaixo da armação e poderá danificar o projetor. Quando for instalar ou ajustar a armação para montagem no teto, não utilize adesivos para evitar que os parafusos se soltem e nem óleos ou lubrificantes.
- Não se apóie no projetor nem coloque objetos pesados sobre ele.
- Não exponha o projetor a chuva, água ou excesso de umidade.
- Desconecte o projetor da tomada antes de limpá-lo. Utilize um pano seco. Para remover sujeira ou manchas difíceis, utilize um pano úmido bem torcido. Não utilize limpadores líquidos ou aerossol.
- Nunca derrame líquidos de qualquer espécie sobre o projetor.
- Não use o projetor onde fique exposto a muita poeira ou fumaça.
- Nunca empurre objetos de qualquer espécie pelas aberturas do gabinete.

- Não use nem guarde o projetor ou o controle remoto em locais quentes, próximos a aquecedores, sob luz direta do sol ou em veículos fechados.
- Não bloqueie as aberturas do projetor. Essas aberturas proporcionam ventilação e evitam que o projetor sobreaqueça. Não utilize o projetor em sofás, tapetes ou outras superfícies macias e nem o coloque sobre pilhas de papéis, pois as aberturas de ventilação localizadas na base do equipamento podem ficar bloqueadas. Se estiver instalando o projetor perto de alguma parede, deixe um espaço mínimo de 20 cm entre a parede e a abertura de ventilação.
- Não use o projetor em armários fechados, a menos que seja providenciada ventilação adequada.
- Se estiver usando dois ou mais monitores lado a lado, deixe pelo menos 60 cm de espaço entre eles para que a ventilação seja adequada.
- Pode ser necessário limpar o filtro de ar e o exaustor. Se o filtro de ar ou as aberturas de ventilação ficarem bloqueadas, o projetor não receberá a ventilação necessária para arrefecimento.
- Não deixe o projetor em ambientes externos por longos períodos.
- Não utilize o projetor fora do intervalo de temperatura exigido: 5 °C a 35 °C. Isso pode causar instabilidade e danificar o projetor.
- Não guarde o projetor fora do intervalo de temperatura exigido de -10 °C a 60 °C ou exposto à luz solar direta por longos períodos. Se o fizer, poderá danificar a parte externa do equipamento.
- Não toque no plugue durante tempestades elétricas. Caso contrário, haverá risco de choques elétricos.
- Desconecte o projetor quando não for utilizá-lo por longos períodos.
- Desligue o projetor da tomada e encaminhe-o para manutenção por profissionais qualificados nas seguintes condições: Caso o projetor não esteja funcionando normalmente mesmo que as instruções de uso estejam sendo seguidas, ou apresente alguma variação no desempenho, caso o equipamento exale fumaça, odores estranhos ou produza ruídos estranhos, se o cabo de alimentação ou o plugue estiverem danificados ou desgastados; se líquidos ou objetos estranhos caírem dentro do projetor, caso ele seja exposto a chuva ou água ou caso tenha caído ou o gabinete esteja danificado.
- Exceto nos casos especificamente explicados neste *Manual do usuário*, não tente efetuar reparos no produto. A manutenção do equipamento deve ser realizada somente por profissionais devidamente qualificados. A abertura ou remoção das tampas do equipamento pode expor o usuário a níveis de voltagem perigosos e outros riscos.

- Nunca abra as tampas do projetor exceto nos casos especificamente explicados neste *Manual do usuário*. Nunca tente desmontar ou modificar o projetor. A manutenção do equipamento deve ser realizada somente por profissionais de assistência técnica devidamente qualificados.
- Use apenas o tipo de fonte de alimentação indicado no projetor. A utilização de uma fonte de alimentação diferente pode resultar em incêndio ou choque elétrico. Em caso de dúvida quanto à voltagem da energia disponível, consulte o revendedor ou a companhia de energia.
- Se utilizar o projetor em um país diferente do país onde o equipamento foi adquirido, utilize o cabo de alimentação adequado à região.
- Não sobrecarregue as tomadas, os cabos de extensão ou os filtros de linha. Não coloque o plugue em tomada que contenha pó. Isso poderá provocar incêndio ou choque elétrico.
- Tome as precauções detalhadas a seguir ao manusear o plugue: nunca segure o plugue com as mãos molhadas. Não insira o plugue em tomadas empoeiradas. Coloque-o firmemente na tomada. Não puxe o cabo de alimentação quando for desconectar o plugue. Segure o plugue sempre que for desconectá-lo da tomada. A não observância destas precauções poderá resultar em incêndio ou choque elétrico.
- Cuidado para não deixar os fios do projetor pelo caminho, pois alguém pode tropeçar.
- (Hg) A lâmpada utilizada neste equipamento contém mercúrio. Entre em contato com as agências regulamentadoras locais e regionais para obter informações sobre eliminação e reciclagem de resíduos. Não coloque a lâmpada no lixo comum.
- Não coloque nada que possa ficar deformado ou danificado pelo calor perto das aberturas de exaustão. Não coloque as mãos e nem o rosto perto das aberturas durante a projeção.
- Antes de mover o projetor, assegure-se de que esteja desligado, o plugue tenha sido retirado da tomada e todos os cabos tenham sido desconectados.
- Jamais tente retirar a lâmpada imediatamente depois de usar o equipamento porque estará extremamente quente. Antes de retirar a lâmpada, desligue o equipamento e aguarde ao menos uma hora até que a lâmpada esteja completamente fria.
- Não coloque uma fonte de chama viva, como uma vela acesa, por exemplo, sobre ou perto do projetor.

- Não modifique o cabo de alimentação. Não coloque objetos pesados sobre o cabo de alimentação. Não dobre, torça ou puxe excessivamente o cabo. Mantenha o cabo de alimentação longe de equipamentos elétricos que gerem calor.
- Caso a lâmpada se quebre, ventile a sala para prevenir que os gases contidos na lâmpada sejam inalados ou entrem em contato com os olhos ou a boca.
- Se o projetor estiver montado no alto e a lâmpada se quebrar, tome cuidado para evitar que pedaços de vidro caiam no olhos ao abrir a tampa da lâmpada.

AVISO: Os cabos fornecidos com este equipamento contêm produtos químicos tais como chumbo, por exemplo, reconhecido como agente causador de defeitos de nascimento e outros danos reprodutivos. *Lave as mãos antes de manipulá-los.* (Este aviso é fornecido de acordo com a Proposta 65 do Código de Segurança e Saúde da Califórnia Código §25249.5 e posteriores.)

Declaração de conformidade com a FCC

Para usuários nos Estados Unidos

Este equipamento foi testado e declarado de acordo com os limites de dispositivos digitais Classe B, conforme a Parte 15 das Normas da FCC. Esses limites são estabelecidos para proporcionar proteção razoável contra interferências prejudiciais em instalações residenciais. Este equipamento gera, usa e pode emitir energia de radiofrequência e, se não for instalado e utilizado de acordo com as instruções, poderá causar interferências prejudiciais aos sinais de recepção de rádio e televisão. Entretanto, não existem garantias de que não ocorrerão interferências em instalações específicas. Se este equipamento causar interferências à recepção de rádio e televisão, o que pode ser verificado ligando-se e desligando-se o equipamento, o usuário será aconselhado a tentar corrigir o problema por meio de um ou mais dos seguintes procedimentos:

- Reoriente ou reposicione a antena de recepção.
- Aumente a distância entre o equipamento e o receptor.
- Conecte o equipamento a uma tomada de um circuito diferente do circuito ao qual o receptor está conectado.
- Consulte o revendedor ou um técnico de rádio/televisão experiente.

AVISO

A conexão de um cabo de interface não blindado a este equipamento invalidará a Certificação da FCC do dispositivo e poderá provocar níveis de interferência que excedam os limites estabelecidos pela FCC para o mesmo. O usuário é responsável por obter e utilizar um cabo de interface de equipamento blindado com este dispositivo. Se este equipamento tiver mais de um conector de interface, não deixe cabos conectados às interfaces não utilizadas. Alterações ou modificações não aprovadas expressamente pelo fabricante poderão anular a autoridade do usuário para utilizar o equipamento.

Para usuários no Canadá

Este equipamento digital Classe B cumpre todas as exigências das normas canadenses que regulamentam o uso de equipamentos causadores de interferências (Canadian Interference-Causing Equipment Regulations).

Cet appareil numérique de la classe B respecte toutes les exigences du Règlement sur le matériel brouilleur du Canada.

Garantia e centros de serviço

Este certificado de garantia é a sua segurança de ter adquirido um produto Epson comercializado através dos Distribuidores Oficiais designados pela EPSON DO BRASIL LTDA. Este documento é indispensável para o exercício da garantia em todo o território nacional através do Centro de Serviço Autorizado Epson.

Telefone: (55 11) 3956-6868

Fax: (55 11) 3956-6806

Termo de garantia limitada

A EPSON DO BRASIL IND. E COM. LTDA, doravante designada "EDB", garante, nos termos aqui definidos, os produtos EPSON comercializados em todo território nacional através de seus Distribuidores e Revendas Oficiais.

A responsabilidade da EDB abrange, através de suas empresas credenciadas, a reparação do produto, substituição de partes e peças defeituosas e reparo de vícios de qualidade que o torne impróprio ou inadequado ao uso, utilizando-se sempre de peças que mantenham as especificações originais.

A responsabilidade da EDB não abrange danos ao produto causados por:

- a. Operação em desacordo com as condições especificadas no Manual do Usuário, incluindo o uso em ciclos de trabalhos acima da capacidade do equipamento.
- b. Inabilidade no uso ou uso indevido.
- c. Uso de rede elétrica em desacordo com a voltagem nominal do equipamento ou instalação inadequada.
- d. Transporte ou estocagem indevidos ou inadequados.
- e. Danos decorrentes de acidentes, quedas, fatos da natureza ou transporte em embalagem inadequada.
- f. Modificações não autorizadas pelo fabricante, número de série rasurado ou ausente.
- g. Serviços de manutenção realizados por pessoa física ou por empresas não credenciadas.
- h. Uso de acessórios ou peças fora de especificações técnicas equivalentes aos dos produtos genuínos EPSON, que sejam considerados defeituosos ou inadequados ao produto.

No caso de perda da garantia por um dos motivos citados neste certificado o reparo do equipamento estará sujeito a um orçamento prévio com taxa de reprovação de orçamento por parte de nossa rede de Centros de Serviço Autorizado*.

A presente garantia limitada é válida pelo prazo de 2 (dois) anos, sendo (90 dias de garantia legal, mais 640 dias de garantia condicionadas aos itens anteriormente descritos), para cobertura de defeitos de fabricação, exceto para itens de consumo ou desgaste natural no decorrer da utilização do produto, tais como lâmpada e filtro de ar. O prazo de garantia da lâmpada é de 90 dias e independente do total de horas de utilização. Esses prazos começam a ser contados sempre a partir da data de emissão da nota fiscal da primeira aquisição do produto.

No caso de troca do produto, como uma alternativa à sua reparação, a garantia do produto substituído será a soma dos 90 dias (da garantia legal) acrescida do saldo da garantia adicional do fabricante remanescente do produto substituído.

Esta garantia não cobre perdas e danos, lucros cessantes, manutenção de caráter preventivo ou qualquer perda resultante do uso ou da incapacidade de uso do produto, nem o custo de reparação ou substituição de qualquer outro bem que seja danificado.

O direito de garantia pode ser exercido diretamente em qualquer Centro de Serviço Autorizado* EPSON, devendo o usuário encaminhar o produto acompanhado da nota fiscal de venda e o presente Certificado de Garantia, sendo de sua responsabilidade as despesas de transporte e seguro. Não existe nenhuma outra garantia além da expressa neste documento. Nenhum distribuidor, revendedor ou pessoa física tem o direito de estender ou modificar a presente garantia oferecida pela EDB. Fica reservado à EDB o direito de cancelamento desta garantia, no caso de constatação do descumprimento de qualquer desses termos.

CERTIFICADO DE GARANTIA PROJETORES DE VÍDEO – 02 ANOS

EPSON DO BRASIL LTDA.

<http://www.epson.com.br>

Etiqueta do Produto:

Modelo:

Nº de Série:

Revenda:

Tel:

Atenção: A apresentação da nota fiscal de venda e deste certificado é indispensável para o atendimento em garantia. Aconselhamos o uso da embalagem original para transporte do referido equipamento.

(*) Vide lista de Centros de Serviço Autorizado no site

<http://www.epson.com.br>

Centros de serviço autorizados

Observação: Esta lista de Centros de Serviço Autorizado está sujeito a alterações. Visite o nosso site, no endereço <http://www.epson.com.br>, para ter acesso atualizado dos Centros de Serviços Autorizado EPSON ou entre em contato através do telefone (55 11) 3956-6868.

AC Rio Branco

Assistécnica Com. e Serviços
Comp. Ltda.

Rua Alvorada, 667
Bosque - CEP 69909-380
Fone: (68) 3224-0100 /
3224-0872

AL Maceió

Compual Informática Ltda
Rua Dep. José Lages, 897
Ponta Verde - CEP
57035-330
Fone: (82) 3327-1212

AM Manaus

AG Service Informática Ltda.
Av. Tefe, 1323 - Casa 01
Pça 14 de Janeiro
CEP 69020-090
Fone: (92) 3233-6200 /
3233-7353

BA Feira de Santana

Contrate Informática Ltda
Praça Tiradentes, 48
Kalilandia - CEP 44010-680
Fone: (75) 3223-0808

BA Itabuna

Ser Informática Ltda.
Rua Quintino Bocaiuva, 211
Centro - CEP 45600-320
Fone: (73) 3212-2404

BA Porto Seguro

Portu's Informática Ltda.
Av. dos Navegantes, 107 -
Lj. 11/12
Centro - CEP 45810-000
Fone: (73) 3288-3092 /
3288-3219

BA Salvador

Produs Prod. e Soluções para Inf. Ltda.
Av. Anita Garibaldi, 1815-
Sl 401 - Bl A
Ondina - CEP 40170-130
Fone: (71) 2101-2500
www.produsinformatica.com.br

BA Salvador

Prontec Serv. de Inf. Ltda.
Rua São Paulo, 759
Pituba - CEP 41830-180
Fones: (71) 3346-5555
www.prontec.com.br

BA Salvador

Quattro Informática Ltda.
Al. Benevento, 72 - 2º Andar.
- Lote 34
Pituba - CEP 41830-595
Fone: (71) 3358-4940 /
3358-4950

BA Vitória da Conquista

Impacto Informática
Rua Siqueira Campos, 86
Centro Empr. Jerimum - CEP
45020-790
Fone: (77) 3422-3987

CE Fortaleza

Lanlink Informática Ltda.
Rua Boris, 90 - Cj. 1
Centro - CEP 60060-190
Fone: (85) 3466-8000
www.lanlink.com.br

CE Fortaleza

RW Serviços Ltda.
Rua Visconde de Mauá, 2047
Aldeota - CEP 60135-102
Fone: (85) 3433-6130/
3433-6131

CE Fortaleza

VTI Comércio e
Representações Ltda.
Rua Tiburcio Cavalcante,
1573, 1º Andar
Meireles- CEP 60125-100
Fone: (85) 4009-5290
www.vti.com.br

DF Brasília

Flag Comércio e Serviços
Ltda.
SCRN, 704/705 Bl C, Lj 02
Asa Norte - CEP 70730-630
Fone: (61) 3349-3356
www.flaginformatica.com.br

DF Taguatinga

Flag Comércio e Serviços
Ltda.
Quadra 27 - Lote 7 - Loja 1
Norte - CEP 72120-270
Fone: (061) 3963-0008
www.flaginformatica.com.br

DF Brasília

C&D Informática Ltda
SCS, Quadra 8, Bl 50, Sala
218
Setor Coml Sul - CEP
70333-900
Fone: (61) 3225-3740

ES Vila Velha

Telemática Com. e Indústria
Ltda.
Av. Jerônimo Monteiro , 155
Jaburuna - CEP 29100-400
Fone: (27) 2124-3600
www.telematicaes.com.br

ES Vitória

Sisat Informática Ltda.
Av. Nossa Senhora da Penha,
1480
Santa Lucia - CEP
29045-400
Fone: (27) 3225-4122

ES Vitória

New Tech Informática Ltda
Rua Darcy Grijo, 50 Sala 611
Jardm da Penha - CEP
29060-500
Fone: (27) 3325-4448/
3225-4561

GO Goiânia

Eletrosystem Informática Ltda.
Av C233, 252 - Quadra 559 -
Lote 02
Jd. América - CEP
74290-040
Fone: (62) 3285-6144
www.eletrosystem.com

GO Goiânia

Led Lab. Eletrônico Digital
Ltda.
Av. T-2 , 1563 -Quadra 42 -
Lote 13
Setor Bueno - CEP
74215-010
Fone: (62) 3285-3099
www.ledinf.com.br

GO Goiânia

Hardtech Support
Informática Ltda.
Alameda Ricardo Paranhos,
204
Setor Marista - CEP
74175-020
Fone : (62) 3281-2621

MA São Luís

HCG Eng. De Sistemas Ltda
Rua das Papparaubas, Casa
10/11 Q1
São Francisco - CEP
65076-000
Fone: (98) 3235-2722

MG Belo Horizonte

Sat Serviços de Informática
Ltda.
Av. Amazonas, 1484
Barro Preto - CEP
30180-003
Fone: (31) 3292-7888
www.satmg.com.br

MG Belo Horizonte

Tecnosys Informática Ltda.
Av. Francisco Sales, 507
Floresta - CEP 30150-220
Fone: (31) 3213-5110 /
3213-5072
www.tecnosysmg.com.br

MG Belo Horizonte

Complex Informática S/A .
Av. Nossa Senhora do
Carmo, 655
Sion - CEP 30310-110
Fone: (31) 3225-7262
www.compex.com.br

MG Contagem

TFW Informática
Rua da França, 336
Bairro da Glória- CEP
32340-020
Fone: (31) 3395-2408
www.tfv.inf.br

MG Governador Valadares

Mira Informática Ltda.
Rua Luiz Ensch, 428
Gra Duquesa - CEP
35057-480
Fone: (33) 3271-6191
www.mirainformatica.com.br

MG Juiz de Fora

Vip Service Computer Ltda.
Rua Chanceler Oswaldo
Aranha, 212
São Mateus - CEP
36016-340
Fone: (32) 3215-1122
www.vipservice.com.br

MG Montes Claros

Análise Informática Ltda.
Av. Artur Bernardes, 101
Centro - CEP 39400-018
Fone: (38) 3222-3040/
3690-2301
www.analiseinformatica.com.br

MG Poços de Caldas

Sistema Inf. Com. Imp. e
Exp. Ltda.
Rua Rio de Janeiro, 514
Centro - CEP 37701-011
Fone: (35) 3722-1444
www.sistemainformatica.com.br

MG Uberlândia

Reilla Shop Informática
Av. Cesário Alvim, 186 -
Térreo
Centro - CEP 38400-096
Fone: (34) 3236-5586
www.reillashop.com.br

MG Uberaba

Atec Assistência Técnica
Ltda.
Praça Sta. Terezinha, 166
Fabricio - CEP 38065-130
Fone: (34) 3312-7524
www.sinco.inf.br

MS Campo Grande

AT Informática Ltda
Rua Rui Barbosa, 860
Centro - CEP 79004-440
Fones: (67) 3042- 4338/
3042-4337

MT Cuiabá

Interface Informática Ltda.
Av. Fernando Correa da
Costa, 3160
Shangri-la - CEP 78070-200
Fone: (65) 3023-0203
www.interfaceinfo.com

MT Cuiabá

Inforce Informática
Rua Capitão Ipora, 45A
São Benedito - CEP
78065-000
Fone: (65) 3027-1440
www.inforceinformatica.com.br

PA Marabá

Borges Informática Ltda.
Folha 27 quadra 15 lote
especial
Nova Marabá - CEP
68509-240
Fone: (94) 3321-2167/
3321-2200

PA Belem

Microtécnica Ltda.
Av Alcino Cacula, 3250
Cremação - CEP 66065-000
Fone: (091) 3249-3779

PB Campina Grande

Mastec Eletrônica Ind. Com.
e Serviços Ltda.
Av. Dom Pedro II, 667
Prata - CEP 58101-270
Fone: (083) 3322-4493

PB João Pessoa

Redsun do Brasil Ltda.
Av. Presidente Epitácio
Pessoa, 2373
Bairro dos Estados - CEP
58030-002
Fone: (83) 2107-6670

PE Recife

SMQ Informática Ltda.
Rua Monsenhor Julio Maria,
234
Vila Madalena - CEP
50720-090
Fone: (81) 2125-0707

PE Recife

Hardservice
Microinformática Ltda.
Av. Eng. Abdias de Carvalho,
1142
Prado - CEP 50720-190
Fone: (81) 3445-2211

PE Recife

ASD Informática
Rua Conde Irajá, 296
Torre - CEP 50710-310
Fone: (81) 2127-5400
www.asdinformatica.com.br

PE Recife

ASD Informática
Av. Eng. Domingos Ferreira,
206
Pina - CEP 51011-050
Fone: (81) 3466-3355

PI Teresina

Supritech Informática
Rua Desembargador Freitas,
1513
Centro - CEP 64000-240
Fone: (86) 3221-1454

PR Cascavel

Supridatta Informática Ltda.
Rua Pres. Kennedy, 144
Centro - CEP 85810-040
Fone: (45) 3225-4401
www.supridatta.com.br

PR Curitiba

Centro Téc. Raytec de
Eletrôn. Ltda.
Rua Almirante Gonçalves,
1865
Rebouças - CEP 80250-150
Fone: (41) 3332-3699
www.ctr.com.br

PR Curitiba

Teletex Computadores e
Sistemas Ltda.
Rua Agostinho Leão Júnior,
211
Alto da Glória - CEP
80030-110
Fone: (41) 2169-7777
www.teletex.com.br

PR Curitiba

Compufix Serviç. e Produtos
de Informat.
R. Marechal Deodoro da
Fonseca, 2516
Cristo Rey Alto da XV -
CEP80050-010
Fone: (41) 3016-3120
www.compufix.inf.br

PR Londrina

HelpFax Assistência Técnica
Rua Quintino Bocaiuva, 584
Centro - CEP 86020-150
Fone: (43) 3321-2927

PR Maringá

CI Suzuki & Cia. Ltda.
Av. Prudente de Moraes, 814
zona 7
Centro - CEP 87020-010
Fone: (44) 3031-5577
www.suzukiinformatica.com.
br

RJ Campos de Goytacazes

Datafox Comput. e Serviços
Ltda.
Rua Ipiranga, 181
Centro - CEP 28015-050
Fone: (22) 2733-3174
www.datafox.com.br

RJ Macaé

Interface Soluções em
Informática
Rua Carlos Augusto Tinoco
Garcia, 1756
Parte II- CEP 27940-370
Fone: (22) 2772-6888
www.infoshore.com.br

RJ Niterói

Microware Projetos e
Serviços Ltda.
Rua Noronha Torrezão, 416
Santa Rosa - CEP 24240-183
Fone (21) 2199 2600
www.microware.com.br

RJ Nova Iguaçu

Solucionática Eletrônica e
Informática
Av. Dr. Mario Guimaraes,
214/216
Centro - CEP 26255-230
Fone: (21) 2667-1458 /
2768-0247
www.solucionatica.com.br

RJ Petrópolis

C.I. MPM Com. e Serviços
em Inf. Ltda.
Rua 16 de Março, 336 Lj 13
Centro - CEP 25620-040
Fone: (24) 2231-2420 /
2231-6845
www.ci.inf.br

RJ Petrópolis

Marca Informática
Rua Teresa, 1515 loja 25
Alto da Serra - CEP
25635-000
Fone: (24) 2244-8620

RJ Rio de Janeiro

Barrafix Informática Ltda.
Av. das Américas, 3120 - Bl.
5-
Lj. 120
Barra da Tijuca - CEP
22640-102
Fone: (21) 3325-0888
www.barrafix.com.br

RJ Rio de Janeiro

Multifix Informática Ltda.
Rua Francisco Manuel, 99A -
HCE
Benfica - CEP 20911-270
Fone: (21) 2136-2777
www.multifix.com.br

RJ Rio de Janeiro

BWS Informática Ltda.
Rua Júlio Maria, 54
Bonsucesso - CEP
21041-120
Fone: (21) 2573-6006
www.bwsinfo.com.br

RJ Rio de Janeiro

FixCenter Informática.
Av. Rio Branco, 50 2º andar
Centro - CEP 20090-002
Fone: (21) 2233-6881

RJ Rio de Janeiro

Brasprinter Distribuidora
Ltda.
Rua Teodoro da Silva, 913
Vila Isabel - CEP 20560-001
Fone: (21) 2576-9946
www.brasprinter.com.br

RJ Volta Redonda

Bevoreli Informática Ltda
Rua 44, 39
Santa Cecilia - CEP
27260-330
Fone: (24) 4009-1100
www.bevoreli.com.br

RN Currais Novos

Assistec Informática
Rua Escrivão Antônio
Quintino, 47
Centro - CEP 59380-000
Fone: (84) 3412-2874

RN Natal

Hot Line Informática Ltda.
Rua Coronel Norton Chaves,
2256
Lagoa Nova - CEP
59075-200
Fone: (84) 3234-7888
www.hotline.com.br

RO Ji-Paraná

Adimaq Equip. Eletrônicos
Ltda
Rua Menezes Filho, 2795
Dois de Abril - CEP
78960-050
Fone: (69) 3421-2063
www.adimaq.com.br

RO Porto Velho

Assistécnica Com. Serv.
Comput. Ltda.
Rua Rafael Vaz e Silva, 2929
São Cristovão - CEP
78904-120
Fone: (69) 3221-5847
www.assistecinformatica.com.br

RS Caxias do Sul

Olitécnica Com. de
Máquinas Ltda.
Av. Itália, 325
São Pelegrino - CEP
95010-040
Fone: (54) 3223-8100

RS Novo Hamburgo

NIT 10 Inforservice
Rua Sete De Setembro, 1097
Liberdade - CEP 93332-470
Fone: (51) 3035-1010

RS Passo Fundo

LD Informática
Av. 7 de setembro, 780 - Sala
05
Centro - CEP 99010-121
Fone: (54) 3045-1250/
3045-1251

RS Pelotas

Riemke Infomática Ltda.
Rua Santos Dumont, 329
Centro - CEP 96020-380
Fone: (53) 3222-4870/
3027-7174
www.riemke.com.br

RS Porto Alegre

Gigabyte Informática Ltda.
Av. Pernambuco, 2560
São Geraldo - CEP
90240-002
Fone: (51) 3346-5465
www.gigainformatica.com.br

RS Porto Alegre

M-Keller Comércio e
Serviços
Av. Amazonas, 544
São Geraldo - CEP
90240-541
Fone: (51) 3342-4333

RS Santa Maria

Trishop Informática Ltda
Rua André Marques, 744
Centro - CEP 9701-040
Fone: (55) 3223-4101

RS Santa Rosa

Datacom Informática
Av. Inhacora, 49 - Sl. 2
Centro - CEP 98900-000
Fone: (55) 3512-2622

SC Blumenau

Microservice Informática
Ltda
Av. Brasil, 857
Ponta Aguda - CEP
89050-000
Fone: (47) 3036-2343

SC Criciúma

Digital Service Com. Serv. de
Inf. Ltda.
Rua Henrique Lage, 435
Centro - CEP 88801-010
Fone: (48) 3437-6247 /
3437-2245

SC Florianópolis

Digitex Mat. e Serv. p/
Escritório Ltda.
Rua Francisco Tolentino,
684
Centro - CEP 88010-200
Fone: (48) 3225-1677

SC Itajaí

Magueta Informática Ltda.
Rua Samuel de Heusi, 479
Centro - CEP 88301-090
Fone: (47) 3348-4378

SC Joinville

Serv Informática Ltda.
Rua Padre Kolb, 985
Bucareim - CEP 89202-350
Fone: (47) 3433-5109

SC São José

Seprol Computadores e
Sistem. Ltda.
Rua Delamar José da Silva,
432
Kobrasol - CEP 88102-100
Fone : (48) 3271-7100
www.seprol.com.br

SC São José

Ilha Service Serv. de Inform.
Ltda.
Rua Sete de Setembro, 14
Kobrasol - CEP 88102-030
Fone: (48) 3247-7167
www.ilhaservice.com.br

SC São José

Pauta Equip. e Serv. Ltda.
R. Vereador Walter Borges,
479
Campinas - CEP 88101-030
Fone: (48) 3241-1918
www.pauta.com.br

SE Aracaju

Multivision Service
Av. Professor Acrisio Cruz,
114
Galeria espaço 13 sala 03-
CEP 49020-210
Fone: (79) 3246-9000
www.multivisionet.com.br

SE Aracaju

Multimicro Equip. e Serv. de
Inf. Ltda.
Av. Hermes Fontes, 446-A
São José - CEP 49052-000
Fone: (79) 3211-9390 /
3042-2131

SP Adamantina

Carelli Informática Ltda
Av. Santo Antônio, 377
Centro - CEP 17800-000
Fone: (18) 3522-1004
www.carellinformatica.com.br

rSP Americana

Maximus Informática
Rua Argentina, 399
Vila Paraíso - CEP
13465-690
Fone: (19) 3462-1753

SP Araras

Teldata Informática e
Telecom Ltda
Rua Nunes Machado, 977
Centro - CEP 13600-021
Fone: (19) 3542-0115
www.teldata.com.br

SP Barueri

Maquibell Máquinas
Calçada das Palmas, 57
térreo e 1º andar
Centro Comercial Alphaville
CEP 06453-041
Fone: (11) 4208-4545
www.maquibell.com.br

SP Bauru

Tecnil Inform. Com. e Serv.
Ltda.
Rua Vivaldo Guimarães,
14-29
Jd. Nasralla - CEP
17012-120
Fone: (14) 3234-3104 /
3234-8429
www.tecnil.com.br

SP Campinas

Sensus Manutenção
Rua Uruguiana, 493
Bosque - CEP 13026-001
Fone: (19) 3233-6498/
3231-5147

SP Franca

R. A. Com. de Suprimentos
p/ Inf. Ltda.
Rua Major Claudiano,
1279-A
Centro - CEP 14400-690
Fone: (16) 3724-0711
www.rainfo.com.br

SP Jales

Informa Computadores e
Serv. Ltda.
Rua Onze, 2111
Centro - CEP 15700-000
Fone: (17) 3632-6988
www.informacomp.com.br

SP Jundiai

Microhouse Man. Com. de
Microcomp. Ltda.
Rua Dr. Carlos Sales Block,
452
Anhangabaú - CEP
13208-100
Fone: (11) 4521-4799

SP Orlandia

Orlatec Orlandia Equip.
Técnicos Ltda.
Rua Três, 555
Centro - CEP 14620-000
Fone: (16) 3826-1199
www.orlatec.com.br

SP Ourinhos

Span Center Informática
Ltda.
Rua Rio de Janeiro, 595
Centro - CEP 19900-002
Fone: (14) 3326-2040

SP Pedreira

Compunews Pedreira Com.
Comp e Acess. Ltda.
Av. Presidente Costa e Silva,
171
Vila Monte Alegre
CEP 13920-000
Fone: (19) 3893-2731
www.ctcompunews.com.br

SP Piracicaba

Magri Tecnologia em
Informática S/C
Rua São João, 70 - Sl 01
Cidade Alta - CEP
13416-585
Fone: (19) 3434-6962

SP Presidente Prudente

Míc Center Eqptos e Assist.
Téc. Ltda
Rua Pedro de Oliveira Costa,
455
Centro - CEP 19010-100
Fone: (18) 3221-2112
www.miccenter.com.br

SP Ribeirão Preto

Seti Serv. Esp. Tecn. Inf.
Ltda.
Rua João Penteado, 60
Jd. Sumaré - CEP 14025-010
Fone: (16) 2111-3777
www.seti-servicos.com.br

SP Ribeirão Preto

Brasplan
Avenida Meira Júnior, 328
Jd. Paulista - CEP
14090-000
Fone: (16) 3632-0989
www.brasplan.com.br

SP São Bernardo do Campo

Unidigit Informática Ltda.
Rua Bering, 92
Jd. do Mar - CEP 09750-510
Fone: (11) 4125-2886 /
4123-2543

SP São Caetano

D Comp Informática
Rua Lourdes, 661
Nova Gerti - CEP
09571-470
Fone: (11) 4238-4700
www.www.dcomp.com.br

SP São José do Rio Preto

Informática Rio Preto Ltda.
Rua Prudente de Moraes,
1080
Parque Industrial
CEP 15025-045
Fone: (17) 2138-1313
www.informaticariopreto.co
m.br

SP São José dos Campos

Microstation Com. Comp. e
Perif. Ltda.
Rua Osvaldo Nascimento
Leal, 390
Jd. São Dimas
CEP 12245-480
Fone: (12) 4009-5555
www.microstation.com.br

SP São José dos Campos

Micro Assist Rationale
Service
Rua Cel. José D Vasconcelos,
195
Vila Adyana - CEP
12245-840
Fone: (12) 4009-5555
www.microassist.com.br

SP São Paulo ZONA CENTRAL

Microlínea Com e Serv. em
Inf. Ltda.
Rua Asdrubal do
Nascimento, 204 CJS
Jd Bela Vista - CEP
01316-030
Fone: (11) 3105-5522
www.microlinea.com.br

SP São Paulo ZONA LESTE

ATM Eletrônica Ltda.
Rua Vilela, 376
Tatuapé - CEP 03068-000
Fone: (11) 6941-3802 /
6194-4246
www.atmeletronica.com.br

SP São Paulo

Infomac Microcomp. e Serv.
Ltda.
Rua Major Otávio, 146
Belenzinho - CEP 03054-050
Fone: (11) 6694-0957/
6292-6032
www.infomacmic.com.br

SP São Paulo

Microtron Com. em
Informática Ltda
Rua Gama Cerquera,
662/664
Cambuci - CEP 01539-010
Fone: (11) 3277-0133

SP São Paulo

Servicompo Eletrônica Ltda.
Rua Itapura, 999
Tatuapé - CEP 03310-000
Fone: (11) 6942-8982
www.servicompo.com.br

SP São Paulo ZONA NORTE

Datanorth Informática Ltda.
Rua Conselheiro Saraiva,
820/822
Santana - CEP 02037-021
Fone: (11) 6950-7316
www.datanorth.com.br

SP São Paulo ZONA OESTE

Pense Com. Imp. Exp. Ltda.
Rua Tagipurú, 102
Barra Funda - CEP
01156-000
Fone: (11) 3660-3244
www.penseinformatica.com.br

SP São Paulo

Maquibell Coml. e Serviços
Técnicos Ltda.
Rua Monteiro de Melo, 443
Lapa - CEP 05050-000
Fone: (11) 3672-7199
www.maquibell.com.br

SP São Paulo

Multiservice Informática
Ltda.
Rua Cardoso de Almeida, 797
Perdizes - CEP 05013-001
Fone: (11) 3672-4800
www.multiservice.com.br

SP São Paulo

Computécnica Informática
Ltda.
Rua Faustolo, 820
Vila Romana - CEP
05041-000
Fone: (11) 2134-9000
www.computecnica.com.br

SP São Paulo

Tecmicio Ass. Téc. de
Computadores
Rua Cunha Gago 412 - Cj.
63/64
Pinheiros - CEP 05421-001
Fone: (11) 3816-0741
www.grupotm.com.br

SP São Paulo ZONA SUL

D-Comp Informática
Rua Arapuá, 195
Parque Jabaquara
CEP 04307-070
Fone: (11) 5581-8005
www.dcomp.com.br

SP São Paulo

Iotec Informática Com. e
Serv. Ltda.
Rua Loefgreen, 2459
Vila Clementino
CEP 04040-033
Fone: (11) 5087-6777
www.iotec.com.br

SP São Paulo

JBL Comercial Ltda
Rua Nicolau de Ávila, 77
Campo Limpo - CEP
05786-170
Fone: (11) 5841-3505/
5844-1023
www.jblweb.com.br

SP São Paulo

Multcomp Informática Ltda
Rua Cel Paulo Souza Barros,
146
Butantã - CEP 05596-120

Fone: (11) 3735-2028/
3735-2998
www.multicomp.com.br

SP São Paulo

All Sell Informática
Rua Dr. Luiz Migliano, 2050
Lj 7
Morumbi - CEP 04146-050
Fone: (11) 3501-5863
www.allsell.com.br

SP São Vicente

Assistec Informática Ltda.
Rua João Ramalho, 825, cj 34
Centro - CEP 11310-050
Fone: (13) 3468-9025
www.assistecinformatica.com.
br

SP Sorocaba

Infotron Assist. Téc. e Com.
Ltda.
Rua Pedro José Senger, 563
Vila Haro - CEP 18015-000
Fone: (15) 3237-9200

SP Suzano

MGI Informática Ltda.
Pça. João Pessoa, 156
Centro - CEP 08674-040
Fone: (11) 4748-1799
www.mgi.com.br

SP Taubaté

Tecnocompany Prod. e
Serv. Inf.
Rua Coronel Gomes
Nogueira, 463
Centro - CEP 12010-120
Fone: (12) 3621-1163
www.tecnocompany.com.br

TO Araguaína

J & M Informática e
Consultoria
Rua 1º de Janeiro, 822
Centro - CEP 77803-160
Fone: (63) 3414-2442

Índice remissivo

A

- A/V Mute
 - botão 50
 - configurações da tela 67, 73
- acessórios 12
- ajuda, Epson 11, 99–100
- alternar fonte de imagem 40–41
- altitude 68, 90, 91, 104
- alto-falantes, especificações 102
- altura da imagem, ajuste 41–42
- ampliação/redução da imagem 44, 51
- anel de zoom 44
- armação para montagem no teto 20
- áudio
 - cabo 31
 - conexão de equipamentos 31
 - controle do volume 52
 - desativação (com A/V Mute) 50
 - problemas, solução 98
- Auto Ajuste, parâmetro 64

B

- bloqueio
 - botões 74
 - projektor 74
- Bloqueio operação, parâmetro 67, 74–75, 92
- botão Freeze 51
- botão Num 70
- botão Tele 44
- botão Wide 44
- botões E-Zoom 51
- botões Page Up (+)/Page Down (-) 53–54
- brilho 101
- Brilho, parâmetro 62

C

- cabo de vídeo VGA 23, 29
- cabo de vídeo VGA-para-componente 12, 24, 27
- cabo HDMI 25
- cabo S-Video 12, 27
- cabos
 - adquirir 12
 - áudio 31
 - composto 24, 26
 - HDMI 25
 - ilustrações 14
 - segurança 75
 - S-Vídeo 12, 27
 - USB 14, 21–23, 32–33
 - VGA 23, 29
 - VGA-para-componente 12, 24, 27
- câmera digital, conexão 32–33
- captura de imagem 72–73
- cartão SD, inserção 33–34
- código de solicitação, senha 71
- computador
 - conexão 21–24
 - seleção da fonte 40–41
- conexão do projetor
 - a dispositivo USB 32–33
 - a equipamento de vídeo 24–29
 - a equipamentos de áudio 31
 - ao computador 21–24
- conexão do projetor ao monitor externo
 - à câmera digital 32–33
 - ao monitor externo 30
- configuração Auto Keystone 42, 66
- configuração de aspecto Modo 3/4 real 47
- configuração de aspecto Modo Total 47
- configuração de aspecto Normal 47
- configuração de aspecto Zoom 47
- configuração Iris Automática 63
- configuração Limite de vídeo HDMI 65
- configuração Page up/down 54, 69

- configuração Posição 65, 94
- configuração Projecção 68
- configuração Rato sem fio 54, 69
- configuração Sinal entrada 23, 28, 29, 65
- configuração Tempor. tampa lente 51, 68
- configuração Zoom 44
- configurações padrão, restauração 61
- Contraste, parâmetro 62
- controle remoto
 - alcance 103
 - botão A/V Mute 50
 - botão Freeze 51
 - botão Slideshow 33, 34, 41
 - botões E-Zoom 51
 - como mouse sem fio 53–54
 - como utilizar 50
 - correção de cores 45, 62–63
 - especificações 103
 - pilhas, substituição 85–86
 - problemas 98
 - solução de problemas 98
 - teclado numérico, uso 71
 - uso de baterias 103
- cor
 - correção 45, 62–63
 - parâmetros 62–63
 - problemas 97–98
 - saturação 62
 - temperatura 63
- correção do efeito trapézio 42–43, 66, 95, 103

D

- declaração de conformidade com a FCC 114
- desativação da imagem (com A/V Mute) 50
- desembalar o projetor 14
- desligar o projetor 37–38
- dimensões, projetor 103
- dispositivo antifurto 12, 20, 74
- dispositivo antifurto Kensington 12, 20, 75
- distância entre o projetor e a tela 16–17, 102
- documentação 10–11

E

- elevar a imagem 41–42
- energia
 - botão 36
 - especificações 104
 - indicador de estado 36, 89–91
- Epson
 - acessórios 12
 - garantia 11
 - suporte técnico 11, 99–100
- especificações
 - alto-falante 102
 - ambientais 104
 - brilho 101
 - controle remoto 103
 - dimensões 103
 - elétricas 104
 - formatos de vídeo 105–109
 - gerais 101
 - lâmpada 103
 - resolução 101
 - segurança 104
- especificações ambientais 104
- especificações da saída de luz 101
- especificações elétricas 104

F

- faixas, vertical 96
- filtro de ar
 - adquirir 12
 - limpeza 79
 - substituição 80
- foco da imagem 44
- fonte da imagem, seleção 40–41
- fonte, seleção 40–41
- Força Direta On 37
- formato progressivo 65

G

- garantia 11

I

imagem

- adaptação à tela 64, 94–95
- ajuste 41–47, 62–63
- altura, ajuste 41–42
- ampliação/redução 44, 51
- câmeras para apresentação 12
- captura e gravação no projetor 72–73
- correção de formato 42–43, 66, 95
- desativação (com A/V Mute) 50
- desativação temporária 50–51
- elevar 41–42
- embaçada 96
- formato, correção 42–43
- problemas 92–97
- projeção em quadro negro 45
- seleção da fonte 40–41
- tamanho e distância da projeção 16–17, 102

imagem embaçada 96

imagem na tela, *veja* imagem

imagem, *veja* imagem

- imagens HDTV, formatos de vídeo 109
- indicadores luminosos de advertência 89–91
- indicadores luminosos de estado de erro 90
- indicadores luminosos de status 89–91
- indicadores luminosos, status 89–91
- instalação, projetor 15–20
- Instant Off 37
- iPod, conexão 32–33

L

lâmpada

- adquirir 12
- especificações 103
- indicador de estado 81, 89–91
- número de horas de uso 84
- substituição 81–84

lâmpada de projeção, *consulte* lâmpada

laptop

- conexão 21–24
- problemas de exibição 92–93
- seleção da fonte 40–41

lentes, limpeza 78

limpeza

- filtro de ar 79
- gabinete do projetor 78
- lentes 78

logótipo utilizador

- configurações da tela 73–74
- criar 72–73

logotipo, gravação no projetor 72–74

M

maletas para transporte 10, 12, 14, 86

manuals 10–11

mensagem Não suportado 94

mensagem Sem sinal 93–94

menu Alargado 67–69

menu Definição 66–67

menu Imagem 62–63

menu Informação 84

menu Sinal 64–66

menus

Alargado 67–69

alteração dos parâmetros 60–61

configurações padrão, restauração 61

Definição 66–67

Imagem 62–63

Informação 84

logótipo utilizador 72–73

Reiniciar 61, 84

Sinal 64–66

Modo Alta Altitude 68, 90, 104

modo de cor Blackboard 46

modo de cor Game 46

modo de cor Photo 45

modo de cor Sports 46

modo de cor sRGB 45

modo de cor Teatro 45

modo de cor Text 45

Modo de cor, parâmetro 45–46, 62

modo de cores Presentation 45

modo de repouso 37, 89, 92

Modo Repouso, parâmetro 68

monitor externo, conexão 30

monitor, conexão (externo) 30

montagem no teto 12
mouse, uso do controle remoto 53–54

N

Nitidez, parâmetro 62
nível de ruído 103
Nuance, parâmetro 62

O

opção Alinhamento, ajuste 65, 96–97
opção Controlo de brilho 67, 81, 84
opção Língua 69
opção Sinc., ajuste 96–97
opções para o projetor 12

P

pés, projetor 41–42
pilhas, substituição 85–86
posicionamento
 imagem 41–42
 projetor 15–20
PowerPoint 20, 54, 55, 69
problemas
 controle remoto 98
 cor 97–98
 imagem 92–97
 sem sinal 93–94
 som 98
 uso da ajuda na tela 88
problemas de visualização no Macintosh 93
problemas de visualização no Windows 93

projetor
 desativação dos botões 74–75
 desembalar 14
 desligar 37–38
 distância da tela 16–17, 102
 especificações 101–104
 especificações da lâmpada 103
 instalação 15–20
 ligar 35–37
 limpeza 78
 opções 12
 posicionamento 15–20
 proteção por senha 70–72
 recursos 9–10
 recursos de segurança 69–75
 resolução 101
 solução de problemas 87–100
 transporte 86
 visualização de informações 84

Q

quadro negro, projeção em 45

R

recursos, projetor 9–10
redimensionamento da imagem 46–47
reinicialização do temporizador da lâmpada
 83–84
reiniciar as opções do menu 61
relação entre altura e largura 46–47, 66, 102
relação óptica entre altura e largura 46–47,
 102
reprodutor de DVD, conexão 24–29
resolução 46–47, 94, 101
Resolução, parâmetro 64
retroprojeção em tela 20, 68

S

- Saturação, parâmetro 62
- segurança
 - Bloqueio operação 74–75
 - cabos 75
 - especificações 104
 - identificação do logotipo 72–74
 - instruções 111–114
 - proteção por senha 70–72
 - trava Kensington 12, 75
- senha
 - adesivo de proteção 14
 - código de solicitação 71
 - proteção 70–72
- senal de entrada, seleção 40–41
- Sinal de vídeo, parâmetro 66
- sincronização, ajuste 65
- sistema de ajuda, uso 88
- Slideshow
 - botão 33, 34, 41
 - execução 55–57
 - opções 57–58
- solução de problemas
 - imagem cônica 42–43
 - imagem cortada 94–95
 - imagem distorcida 42–43
 - problemas de imagem e som 92–98
 - problemas no controle remoto 98
 - problemas no projetor 87–100
 - sem sinal 93–94
 - tela em branco 92–93
- som, solução de problemas 98
- substituição da lâmpada 81–84
- suporte técnico 11, 99–100
- suporte, *veja* suporte técnico

T

- tampa deslizante de A/V Mute
 - abertura 35, 51, 92
 - fechar 50, 68, 86
- taxa de contraste 10, 102
- taxa de zoom 103
- tecla Fn, notebook 93

- teclado numérico, uso 71
- tela
 - distância do projetor 16–17, 102
 - tela inicial, criação 72–73
- tela inicial
 - criar 72–74
 - logotipo do usuário, *consulte* Logótipo utilizador
 - parâmetros 73
- tela personalizada, *consulte* Logótipo utilizador
- tela, distância do projetor 16–17, 102
- temperatura
 - indicador de estado 89–91
 - requisitos 104
- temperatura, cor 63
- temporizador da lâmpada, reinicialização 83–84
- transporte do projetor 86

U

- USB
 - cabo 14, 21–23, 32–33
 - conexão de dispositivo externo 32–33
 - conexão para exibição 21–23
 - seleção do uso da porta TypeB 53, 69
- uso do mouse sem fio 53–54, 69

V

- vídeo 24, 26
 - cabos 12, 14, 24
 - conexão a equipamento de vídeo 24–29
 - formatos admitidos 105–109
 - seleção da fonte 40–41
- videocassete, conexão 24–29
- Visualizar fundo, parâmetro 67, 73
- volume, controle 52, 67

EPSON[®]
EXCEED YOUR VISION